



kolpa·san[®]
by KOLPA

SLIM 1600 2F

Slovenija

Deutschland
und Österreich

SOLANO 1400 2F

Hrvatska

Italia

ZONDA 1500 3F

Srbija

France

ZONDA FLAT 1600 3F

Македонија

Росси

Magyar

Україна

United Kingdom
and Ireland

kolpa·san
by KOLPA

SLIM 1600 2F

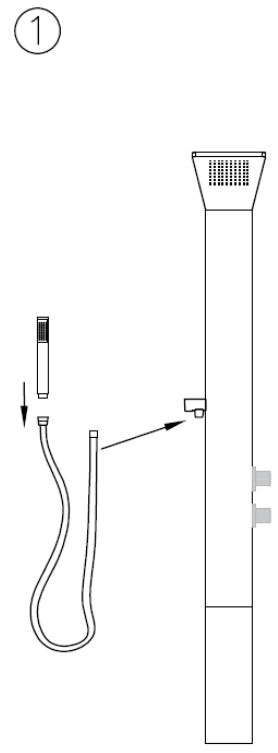
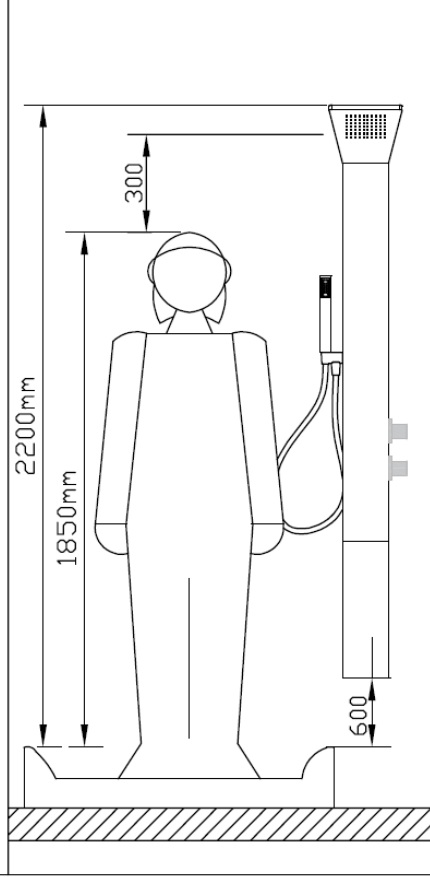
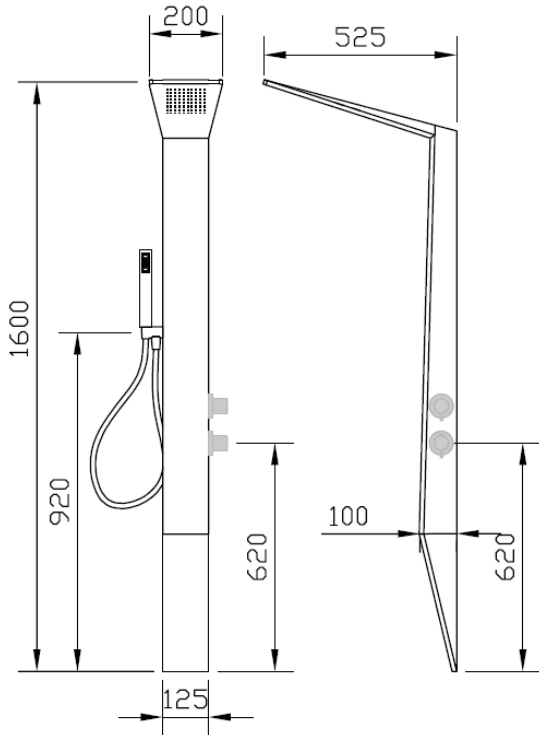

2

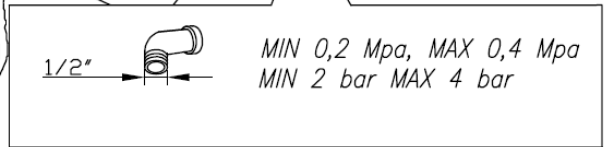
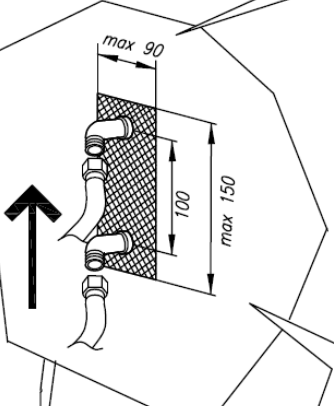
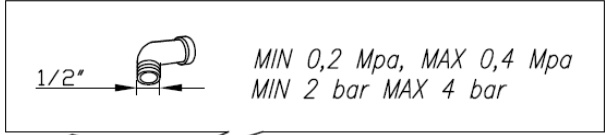
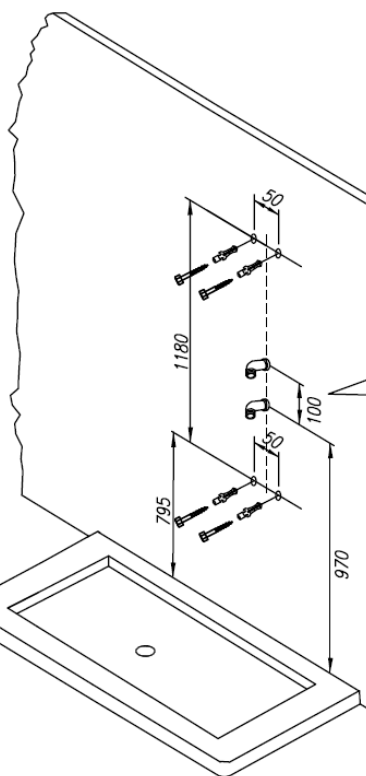
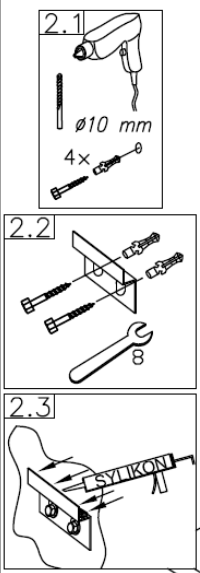

kolpa·san

SOLANO 1400 2F

①

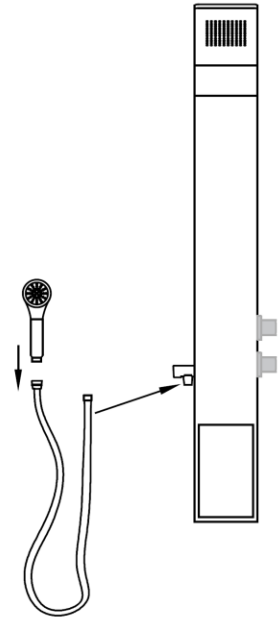
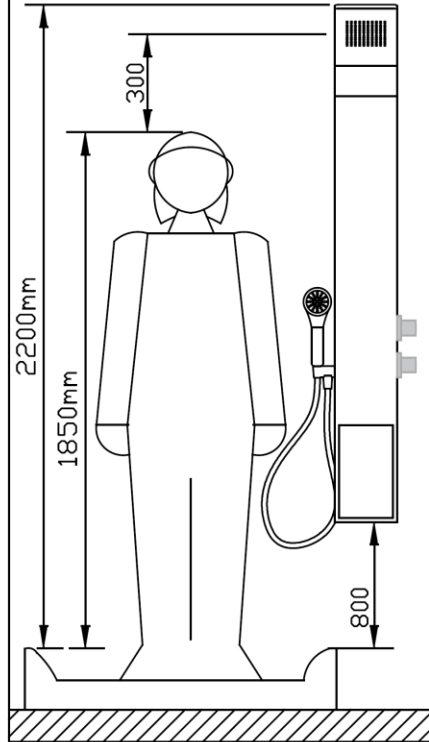
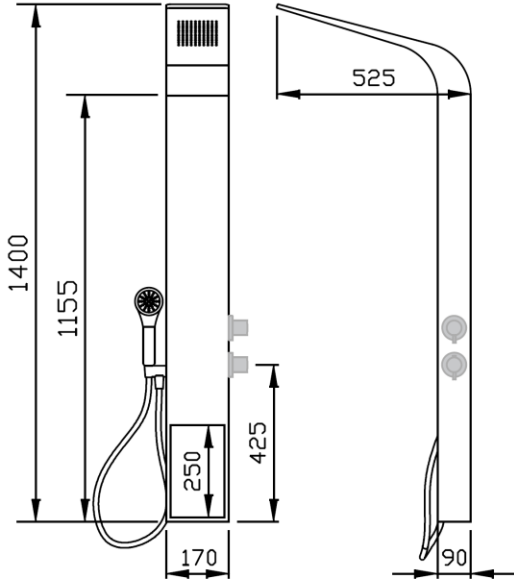

②

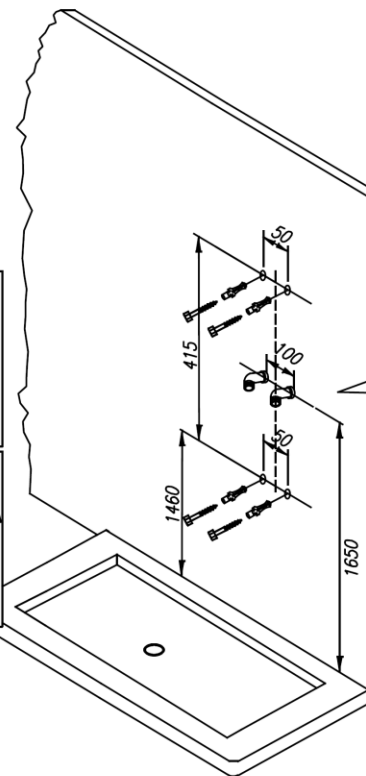
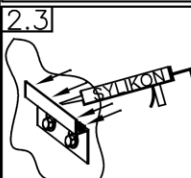
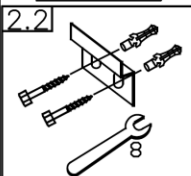
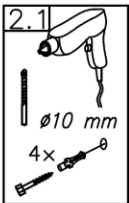

1/2" MIN 0,2 Mpa, MAX 0,4 Mpa
MIN 2 bar MAX 4 bar

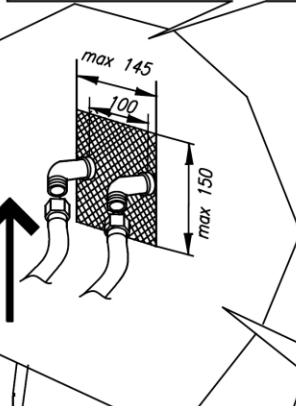

1/2" MIN 0,2 Mpa, MAX 0,4 Mpa
MIN 2 bar MAX 4 bar

kolpa·san
by KOLPA

ZONDA 1500 3F

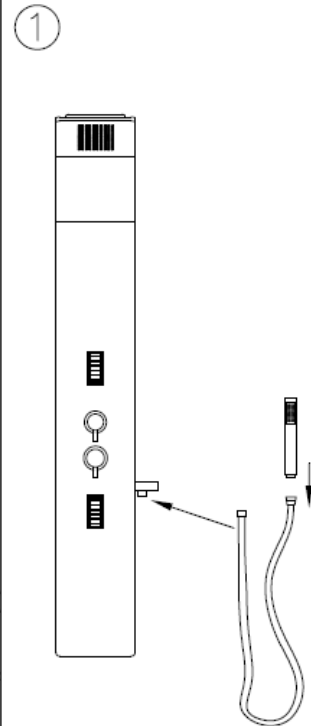
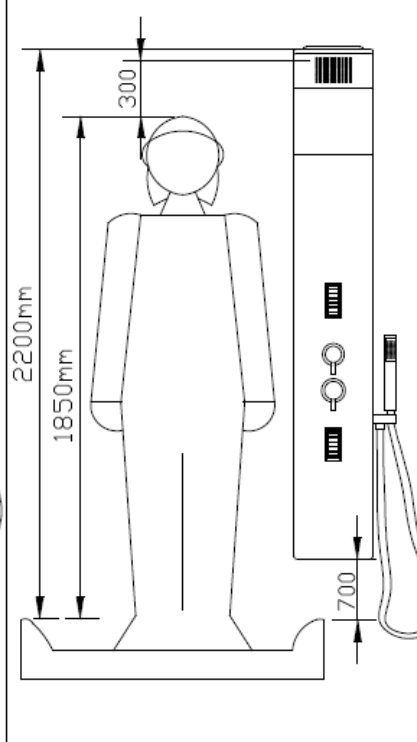
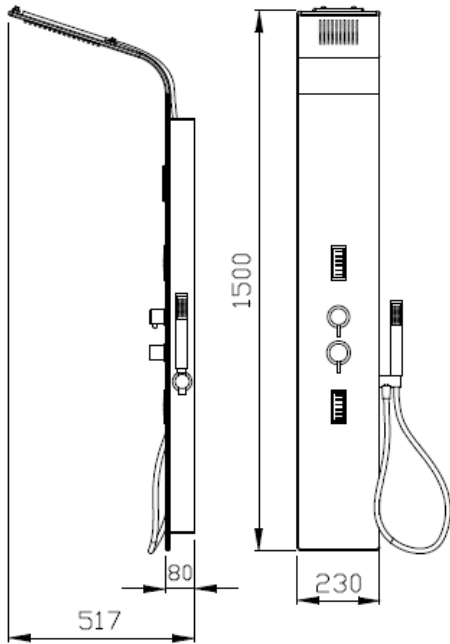

2

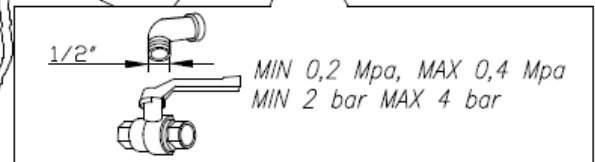
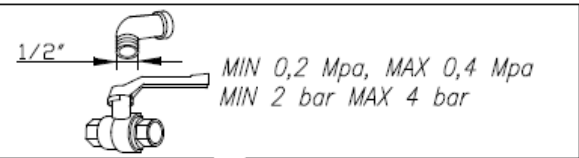
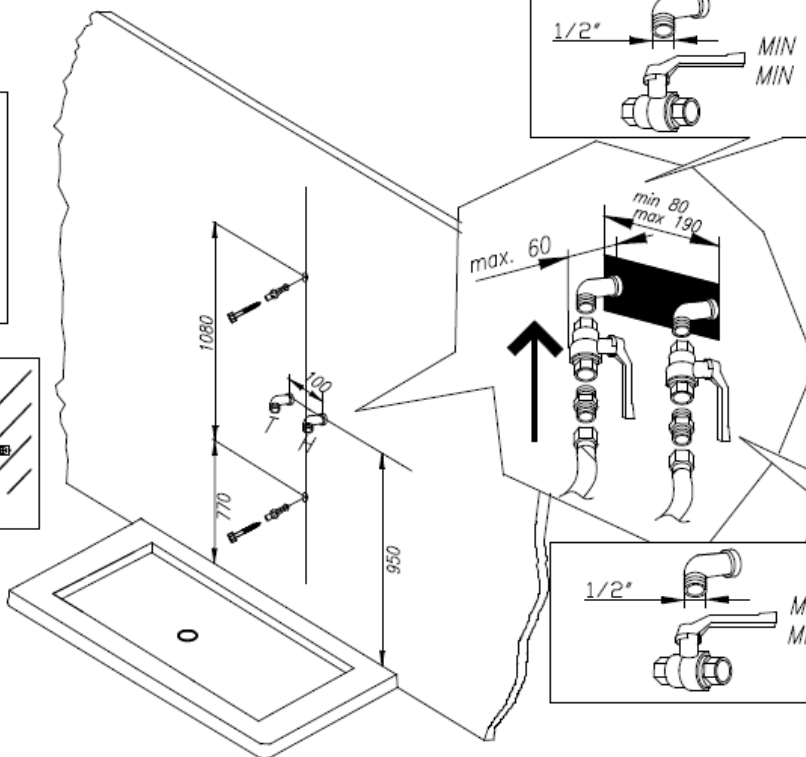
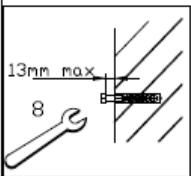
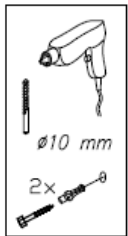

kolpa·san
by KOLPA

ZONDA FLAT 1600 3F

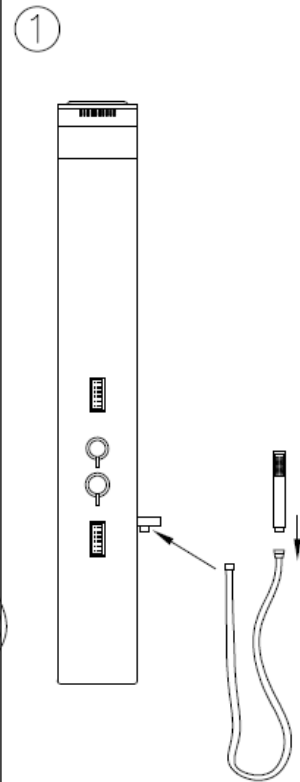
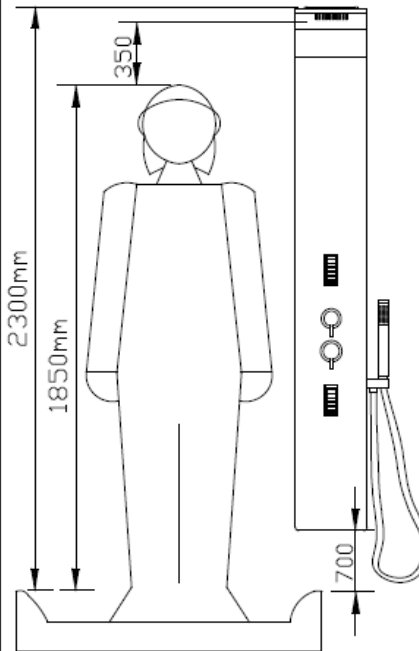
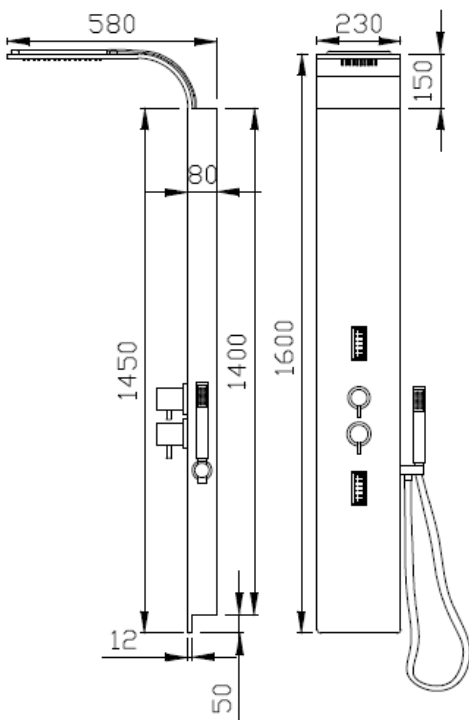

2

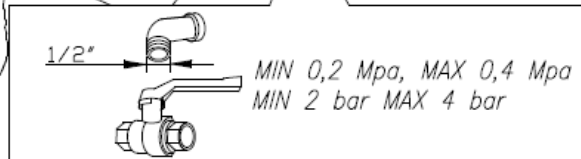
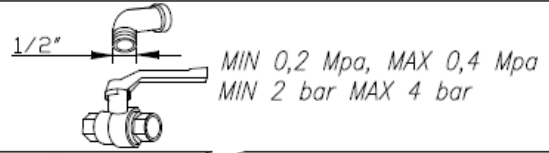
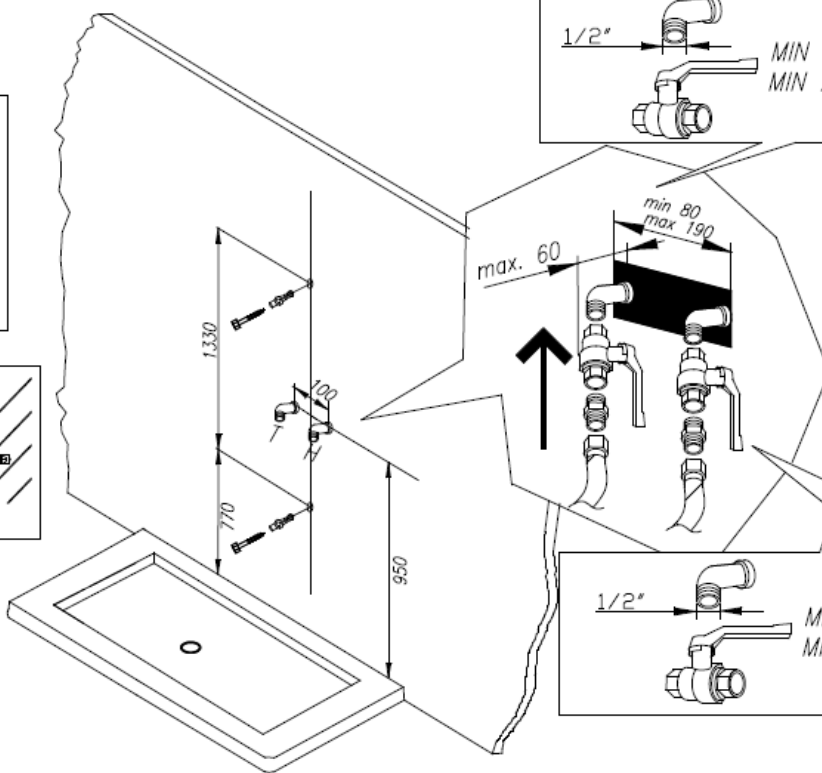
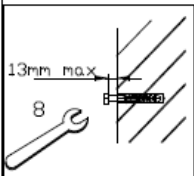
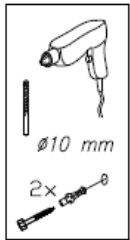

OPOZORILA ZA UPORABO

- Napravo lahko uporabljajo otroci, starejši od 8 let in osebe z zmanjšanimi psihičnimi in mentalnimi sposobnostmi ali osebe s pomanjkanjem znanja in izkušenj v primeru, da so pod nadzorom oziroma so ustrezno poučeni o varni rabi naprave in razumejo nevarnosti.
- Otroci se ne smejo igrati z napravo.
- Otroci ne smejo izvajati čiščenja oziroma vzdrževanja naprave brez nadzora.
- Aparat uporabljajte le skladno s predvidenim namenom uporabe, kot je opisan v tem priročniku. Ne uporabljajte dodatnih priključkov, ki jih kot proizvajalec ne priporočamo.
- V odprtine nikoli ne odvrzite ali vstavljajte predmetov.
- Prostor, v katerem se nahaja masažna kabina (kopalnica), mora biti narejen po predpisih, ki so v veljavi po posameznih državah. Na mestu cone 0, 1, 2 ne sme biti nikakršnega stikala ali vtičnice za električno energijo oziroma raznih priklopov na dosegu roke oziroma najmanj 0,6 m od masažne kabine in višine 2,25 m, tako kot prikazuje Slika 2 – Prostor.
- Predolgo zadrževanje v vroči vodi oziroma pari lahko povzroči hipertermijo. Ta nastopi, ko notranja telesna temperatura za več stopinj preseže normalno telesno temperaturo 37 °C. Znaki hipertermije so povečana notranja telesna temperatura, vrtoglavica, otrplost, zaspanost in omedlevica. Učinki hipertermije so nezaznavanje vročine, človek ne čuti potrebe, da bi zapustil vročo kabino, ne zaveda se bližajoče nevarnosti, lahko pride do poškodb zarodka pri nosečnicah, fizične onemoglosti ter izgube zavesti, kar povzroči splošno nevarnost.
- Uživanje alkohola, drog ali zdravil pred oziroma med uporabo masažne kabine lahko bistveno poveča nevarnost smrtne hipertermije ali zdrsa.
- Ne opravljajte nepooblaščenih posegov, ki vplivajo na varno in brezhibno delovanje tega izdelka.
- Bodite previdni pri vstopanju in izstopanju iz masažne kadi/kabine.
- Ne uporabljajte masaže ali parne kopeli neposredno po napornem delu oziroma po naporni telesni vadbi. Nevarnost hipertermije.
- Vse električne naprave, tudi tiste, katere proizvajajo paro ali vlago, se ne smejo uporabljati znotraj kabine.
- Pred priklopom masažne kabine na vodovodno omrežje je potrebno narediti izpust vode zaradi nečistoč v ceveh (najmanj 25–50 litrov vode).
- Pretočni bojler zmanjšuje pretok tople vode. Zaradi razlike v pritisku tople in hladne vode je ovirano pravilno delovanje armature za mešanje vode. V tem primeru ne priznavamo reklamacij za nepravilno delovanje armature.
- Nizek pretok vode oziroma uporaba več masažnih funkcij istočasno zmanjšuje učinek (moč) masažnih šob.
- Učinek delovanja masažnih šob je direktno odvisen od pretoka (pritiska) vode.
- Masažno kabino je dovoljeno priklopiti na dotok vode s pritiskom najmanj 0,2 MPa (2 bara) in največ 0,4 MPa (4 bare). Priklop na višji pritisk vode ni dovoljen brez vgradnje dodatne naprave za omejevanje pritiska vode, nastavljene na 0,4 MPa (4 bare). Kolpa d.o.o. ne prizna reklamacije, ki nastane zaradi večjega pritiska vode, kot je dovoljen za ta izdelek.
- Deli, ki vsebujejo električne komponente (razen daljinskih upravljalcev), morajo biti postavljeni ali pritrjeni tako, da ne morejo pasti v masažno kabino. Deli, ki vsebujejo dele pod napetostjo, razen deli napajani z varnostno malo

napetostjo (SELV), ki ne presegajo 12 V, ne smejo biti dosegljivi osebi v masažni kabini.

- Otrokom je dovoljena uporaba aparata brez nadzora samo v primeru, da so bili poučeni o varni uporabi masažne tuš kabine in da razumejo potencialne nevarnosti v primeru nepravilne uporabe.

ČIŠČENJE in VZDRŽEVANJE MASAŽNE KOPALNE KABINE (VELJA ZA VSE MASAŽNE KABINE)

- Otroci ne smejo izvajati čiščenja oziroma vzdrževanja naprave brez nadzora.
- Po končanem masažnem ciklu se masažno kabino spere s curkom čiste vode in odstrani delce, kateri bi lahko zamašili odprtine v masažni šobi. S čisto krpo obrišemo kromirane dele.
- Čistite samo s tekočimi čistili in s pomočjo mehke krpe.
- Za čiščenje akrilnih in drugih kerrock ali kovinskih površin ter tudi za čiščenje vodnega kamna priporočamo **SPECIALNO ČISTILO KOLPA SAN**. Specialno čistilo npršite po površini ali ga nanesete z gobo in pustite nekaj minut, da čistilo deluje. Splaknite s čisto vodo, pri armaturah z izrazitim leskom pa priporočamo, da površino obrišete.
- **POZOR:** Prepovedana je uporaba čistil v večjih koncentracijah, kot je navedeno v navodilih za uporabo teh čistil.
- **POZOR:** Dolgotrajno delovanje čistil (več kot 60 minut) **POŠKODUJE POVRŠINE** barvanih elementov in elementov z visokim leskom (krom).
- Za odstranjevanje vodnega kamna lahko uporabite tudi gospodinjski kis, ki je učinkovitejši, če ga segrejete.
- Prepovedana je uporaba abrazivnih čistilnih sredstev, ki vsebujejo groba polnila.

SPLOŠNA OPOZORILA ZA PRIKLOP IN MONTAŽO

- Masažno kabino je dovoljeno priklopiti na dotok vode s pritiskom najmanj 0,2 MPa (2 bara) in največ 0,4 MPa (4 bare). Priklop na višji pritisk vode ni dovoljen brez vgradnje dodatne naprave za omejevanje pritiska vode, nastavljene na 0,4 MPa (4 bare). Kolpa d.o.o. ne prizna reklamacije, ki nastane zaradi večjega pritiska vode, kot je dovoljen za ta izdelek.
- Priklop cevi za dovod vode do masažnega stebra ali kabine je potrebno izpeljati tako, da končno postavljen steber ali stena NE PRITISKA direktno na priključno cev oziroma katero drugo cev masažnega sistema. Za priklop glavne dovodne cevi na zidni priključek priporočamo uporabo **KOTNIH** priključkov oziroma 90° **KOLEN** za lažji priklop in razbremenitev spojev.
- Kolpa d.o.o. ne priznava reklamacij, nastalih zaradi nepravilne montaže izdelka.
- Položaji električnih dovodov, odtoka in dovodov tople in hladne vode, kateri so narisani na priloženi skici in navodilih za montažo, prikazujejo le eno od možnih postavitvev teh priklopov. Njihov položaj je dovoljeno spreminjati na katerokoli drugo lokacijo znotraj dimenzij artikla, v kolikor ta položaj ne ovira funkcije/delovanja elementov, ki so vgrajeni na masažni steber ali kabino. Cevi

za dovod tople in hladne vode lahko po potrebi podaljšate ali zamenjate s cevmi ustrezne dolžine. Kolpa d.o.o. ne priznava reklamacij, ki nastanejo zaradi poškodb pri menjavi cevi oziroma zaradi kvalitete zamenjanih/dodanih cevi.

- Pred priklopom masažne kabine ali stebra na vodovodno omrežje je potrebno narediti izpust vode zaradi nečistoč v ceveh (najmanj 25–50 litrov vode).
- Za vsak izdelek, priključen na vodni vir, priporočamo, da je dovod vode opremljen z ventilom za zapiranje vode. V kolikor je ta ventil že vgrajen v obstoječo vodno napeljavo ter je z njim možno zapreti vodo samo za vaše stanovanje oziroma kopalnico, potem vgradnja dodatnega ventila ni potrebna. **POZOR!** Pazite na dimenzije tega ventila, saj imajo masažni stebri zelo malo prostora, namenjenega za priklop vode na omrežje. Priporočamo kotne oziroma ravne krogelne ventile manjših dimenzij.



- Priporočamo vgradnjo enosmernih ventilov pretoka vode na oba dovoda tople in hladne vode, kadar je možnost, da se pritisk vode med toplo in hladno vodo občasno razlikuje. Najpogosteje se to zgodi v naslednjih primerih:
 - Pri uporabi pretočnega grelca vode (brez rezervoarja tople vode).
 - Pri objektih, kjer se topla voda dovaja posebej iz objektov/naprav, namenjenih gretju vode za večje število stanovanjskih objektov istočasno. Primer: toplarne v večjih mestih, termalni vreli in podobno.
 - Pri večstanovanjskih objektih z velikim številom odjemalcev vode.

Namen teh enosmernih ventilov je preprečiti vračanje tople vode nazaj po ceveh za dovod hladne vode in obratno.

Pri manjših stanovanjskih objektih, kjer se voda greje z električnimi bojlerji, ti enosmerni ventili niso potrebni.

Pri stanovanjskih objektih, kjer se voda greje s centralno kurjavo, so ti enosmerni ventili potrebni le v primeru, da je v objektu zelo veliko število odjemalcev vode (večstanovanjski blok ali stolpnica).



- Na področjih, kjer voda vsebuje večjo količino delcev (nečistoč) in vodnega kamna, priporočamo vgradnjo naprave za odstranjevanje ali nevtralizacijo nečistoč. S tem se poveča življenjska doba masažnega stebra ter močno olajša čiščenje površine in sestavnih delov. V kolikor je to izvedljivo, priporočamo vgradnjo take naprave na glavni dovod vode v stanovanjski objekt, saj je to najbolj ekonomična in celovita rešitev za celoten objekt.



Kolpa d.o.o. ne priznava reklamacij, ki nastanejo zaradi vodnega kamna ali nečistoč v ceveh, če ni nameščen filter za nečistoče in naprava za zmanjšanje količine vodnega kamna.

- Kolpa d.o.o. prizna reklamacijo samo v primeru napake na izdelku, ne pa zaradi nestrokovne montaže.
- Opozorilo: Kolpa ne odgovarja za telesne poškodbe, ki nastanejo zaradi previsoke temperature vode.
- Prostor, v katerem se nahaja masažna kabina (kopalnica), mora biti narejen po predpisih, ki so v veljavi po posameznih državah. Na mestu cone 0, 1, 2 ne sme biti nikakršnega stikala ali vtičnice za električno energijo oziroma raznih priklpov na dosegu roke oziroma najmanj 0,6 m od masažne kabine in višine 2,25 m (kot prikazuje Slika 2 – Prostor).

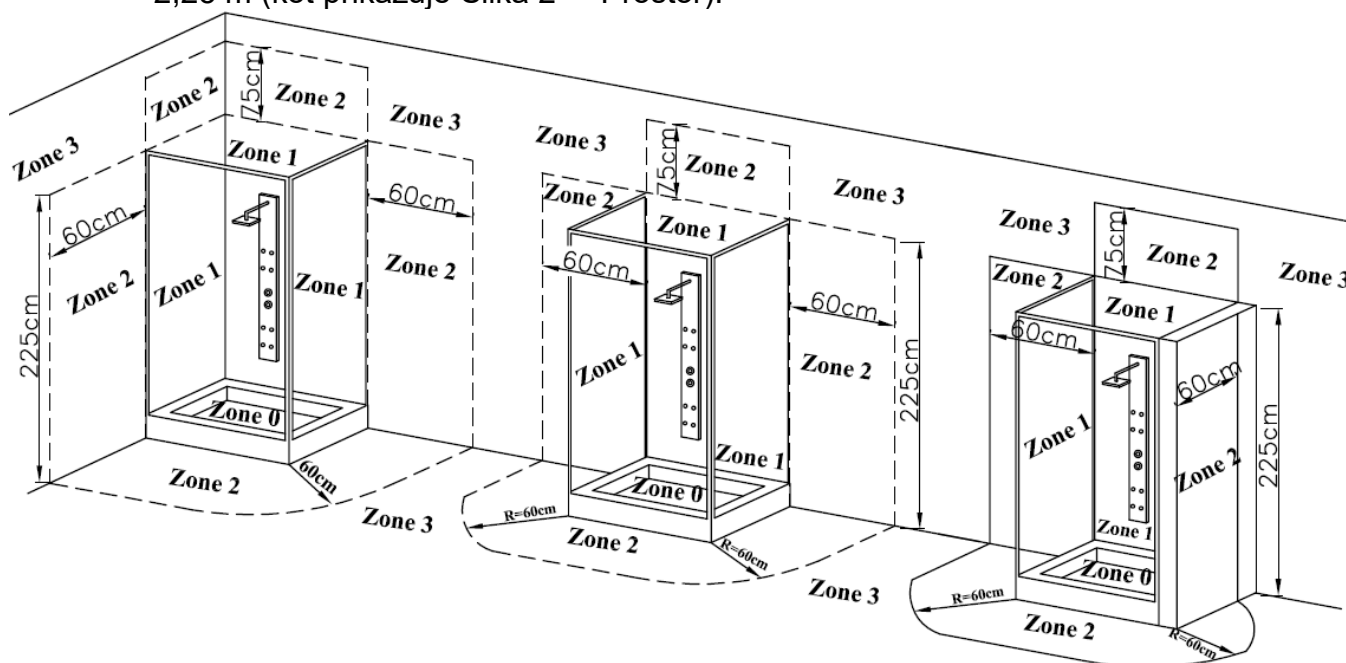

POMEMBNO

Pred montažo preglejte izdelek oziroma sestavne dele ter njihovo vsebino. Izdelek čistite in vzdržujte kot narekuje navodilo.

Proizvajalec ne priznava dodatnih stroškov popravila za okvare in poškodbe, ki bi jih bilo mogoče ugotoviti, popraviti ali se jim izogniti, če bi se pri kupcu pred končno vgradnjo izdelka opravil vizualni pregled izdelka, izpust vode iz cevni inštalacij (približno 50L zaradi čiščenja mehanskih delcev v ceveh) ter test delovanja funkcij izdelka (zamašene cevi, šobe, poškodovani ali okrušeni deli, puščanje cevi).

ZA NAPAKE, KI NASTANEJO ZARADI NESTROKOVNE MONTAŽE PROIZVODA, NEPRAVILNE UPORABE IN ČIŠČENJA TER VZDRŽEVANJA, PROIZVAJALEC NE PRIZNA REKLAMACIJE.

NAVODILA ZA UPORABO**SLIM 1600 2F**

Masažna stena SLIM ima vgrajeno večfunkcijsko mešalno baterijo.

MASAŽNE FUNKCIJE

Funkcije menjate z obračanjem zgornjega dela mešalne baterije proti levi strani.

Moč vodnega curka regulirate z obračanjem zgornjega dela mešalne baterije
MED IZBRANIMI FUNKCIJAMI.

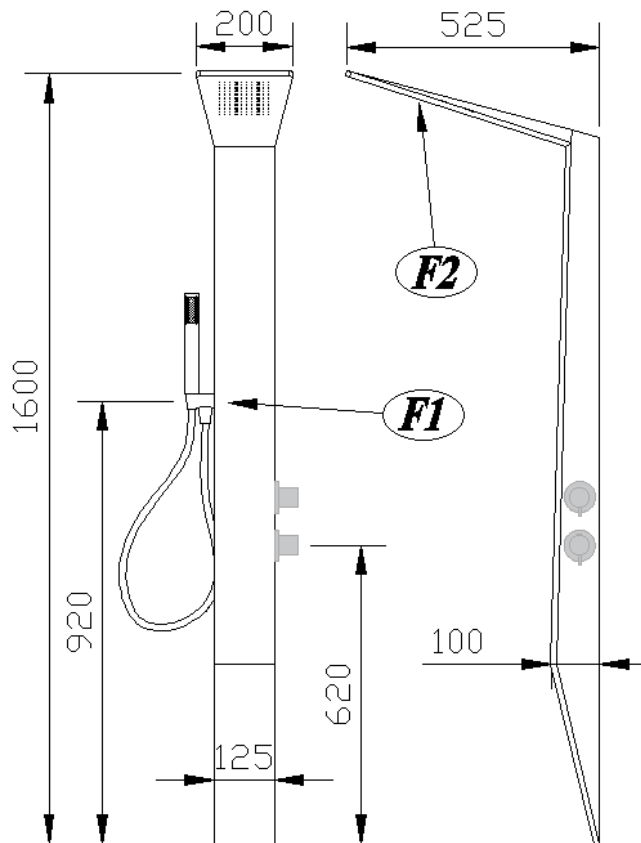

F1. Ročna prha

F2. Prha za glavo

Z obračanjem spodnje ročice v levo oziroma desno stran spreminjate temperaturo vode.

Za vodo, toplejšo od 38 °C, morate najprej pritisniti varovalo ter nato obrniti ročico še bolj v levo stran.

Opozorila:

Kolpa d.o.o. ne odgovarja za telesne poškodbe, ki nastanejo zaradi previsoke temperature vode.

Razlike in nihanje pritiska v ceveh med toplo in hladno vodo ovira normalno delovanje mešalne baterije. V tem primeru Kolpa d.o.o. ne priznava reklamacij za nepravilno delovanje mešalne baterije.

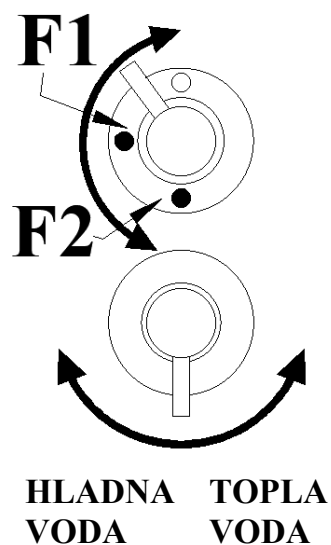

NAVODILA ZA UPORABO**SOLANO 1400 2F**

Masažna stena SOLANO ima vgrajeno večfunkcijsko mešalno baterijo.

MASAŽNE FUNKCIJE

Funkcije menjate z obračanjem zgornjega dela mešalne baterije proti levi strani.

Moč vodnega curka regulirate z obračanjem zgornjega dela mešalne baterije
MED IZBRANIMI FUNKCIJAMI.

- F1. Ročna prha
- F2. Prha za glavo

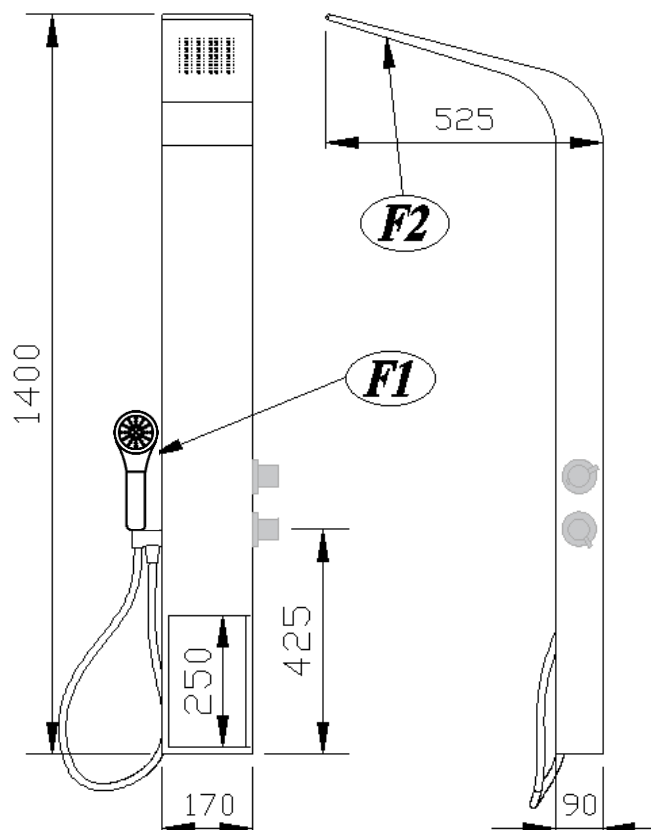

Z obračanjem spodnje ročice v levo oziroma desno stran spreminjate temperaturo vode.

Za vodo, toplejšo od 38 °C, morate najprej pritisniti varovalo ter nato obrniti ročico še bolj v levo stran.

Opozorila:

Kolpa d.o.o. ne odgovarja za telesne poškodbe, ki nastanejo zaradi previsoke temperature vode.

Razlike in nihanje pritiska v ceveh med toplo in hladno vodo ovira normalno delovanje mešalne baterije. V tem primeru Kolpa d.o.o. ne priznava reklamacij za nepravilno delovanje mešalne baterije.

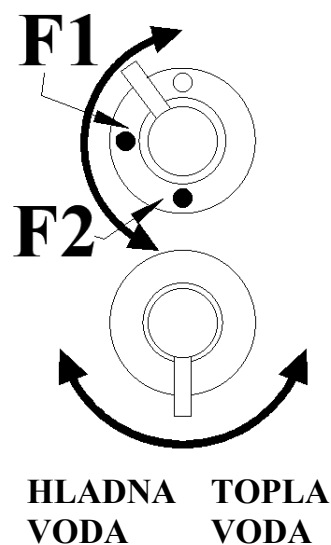

NAVODILA ZA UPORABO

ZONDA 1500 3F
ZONDA FLAT 1600 3F

Masažna stena ZONDA ima vgrajeno večfunkcijsko mešalno baterijo.

MASAŽNE FUNKCIJE

Funkcije menjate z obračanjem zgornjega dela mešalne baterije proti levi strani.

Moč vodnega curka regulirate z obračanjem zgornjega dela mešalne baterije **MED IZBRANIMI FUNKCIJAMI.**

- F1. Prha za glavo
- F2. Ročna prha
- F3. Masažne šobe

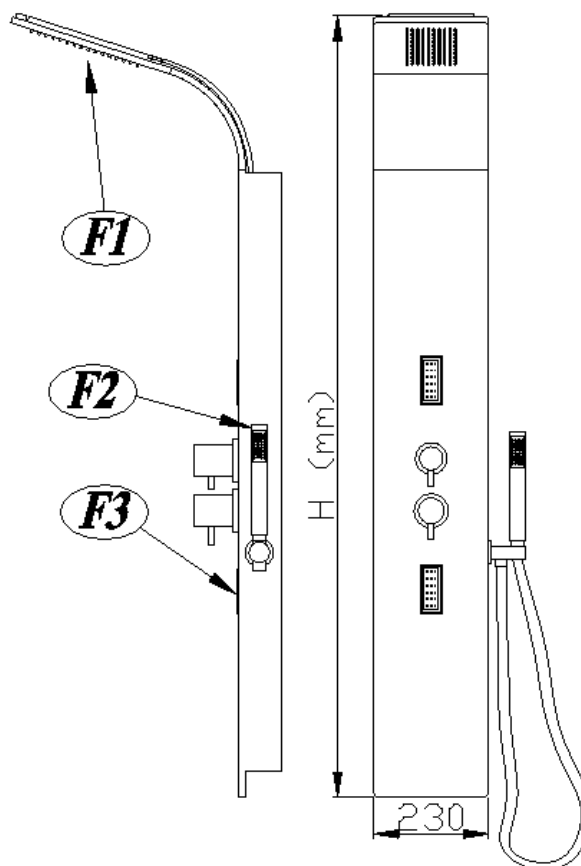

Z obračanjem spodnje ročice v levo oziroma desno stran spreminjate temperaturo vode.

Za vodo, toplejšo od 38 °C, morate najprej pritisniti varovalo ter nato obrniti ročico še bolj v levo stran.

Opozorila:

Kolpa d.o.o. ne odgovarja za telesne poškodbe, ki nastanejo zaradi previsoke temperature vode.

Razlike in nihanje pritiska v ceveh med toplo in hladno vodo ovira normalno delovanje mešalne baterije. V tem primeru Kolpa d.o.o. ne priznava reklamacij za nepravilno delovanje mešalne baterije

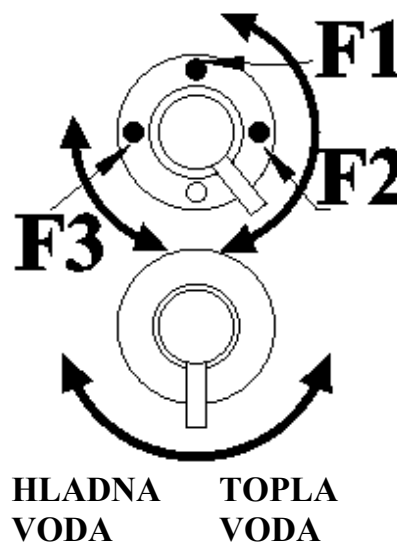

UPOZORENJA ZA UPORABU

- Napravu mogu koristiti djeca, starija od 8 godina i osobe s smanjenim psihičkim i mentalnim sposobnostima ili osobe s pomanjkanjem znanja i iskustva u slučaju da su pod prismotrom, odnosno, ako su na odgovarajući način podučeni o sigurnoj uporabi naprave i ako su svjesni opasnosti.
- Djeca se ne smiju igrati s napravom.
- Djeca ne smiju čistiti, odnosno, održavati napravu bez nadzora.
- Aparat koristite samo u skladu s predviđenom namjenom uporabe, kao što je opisano u ovom priručniku. Ne koristite dodatne priključke, koje mi proizvođači ne preporučujemo.
- U otvore ne bacajte i ne odlažite predmete.
- Prostor, u kojem se nalazi kabina za masažu (kupaonica), mora biti napravljen sukladno propisima, važećim u pojedinim državama. Na području 0, 1, 2 ne smije biti nikakvog prekidača ili utičnice za električnu energiju, odnosno, raznih priključaka nadohvat ruke, odnosno najmanje 0,6 m od kabine za masažu i na visini od 2,25 m, kao što je prikazano na Slika 2 - Prostor.
- Predugo zadržavanje u vrućoj vodi, odnosno, pari može prouzročiti hipertermiju. Hipertermija nastupa, kada unutrašnja tjelesna temperatura za više stupnjeva prekorači normalnu tjelesnu temperaturu od 37 °C. Znaci hipertermije su povećana unutrašnja tjelesna temperatura, vrtoglavica, utrnulost, vrtoglavica, pospanost i nesvjestica. Učinci hipertermije su neprepoznavanje vrućine, osoba ne osjeća potrebu za napuštanjem vruće kabine, nije svjesna opasnosti, može doći do ozljeda zametka kod trudnica, fizičke slabosti te gubljenja svijesti, što prouzrokuje opću opasnost.
- Konzumiranje alkohola, droga ili lijekova pred, odnosno, nakon uporabe kabine za masažu, može povećati opasnost od smrtne hipertermije ili klizanja.
- Ne izvodite neovlaštene radnje, koje utječu na sigurno i ispravno djelovanje proizvoda.
- Budite oprezni pri ulaženju i izlaženju iz masažne kade/kabine.
- Ne koristite masažu ili parnu kupku neposredno nakon napornog rada, odnosno, nakon naporne tjelovježbe. Opasnost od hipertermije.
- Sve električne naprave, i one, koje proizvode paru ili vlagu, ne smiju se koristiti u kabini.
- Pred-priključivanjem kabine za masažu na vodovodnu mrežu, potrebno je ispustiti vodu zbog nečistoća vode u cijevima (najmanje 25-50 litara vode).
- Protočni bojler smanjuje protok tople vode. Zbog razlike u tlaku tople i hladne vode, ometano je ispravno djelovanje armature za miješanje vode. U tom slučaju ne priznajemo reklamacije za neispravno djelovanje armature.
- Nizak protok vode, odnosno, uporaba više masažnih funkcija istovremeno smanjuje učinak (moć) mlaznica za masažu.
- Učinak djelovanja mlaznica za masažu izravno ovisi o protoku (tlaku) vode.
- Kabinu za masažu je dozvoljeno priključiti na dovod vode s tlakom od najmanje 0,2 MPa (2 bara) i najviše 0,4 MPa (4 bara). Priključivanje na viši tlak vode nije dozvoljen bez ugradnje dodatne naprave za ograničavanje tlaka vode, postavljene na 0,4 MPa (4 bara). Kolpa d.o.o. ne priznaje reklamaciju, koja nastaje zbog većeg tlaka vode od dozvoljenog za taj proizvod.
- Dijelovi koji sadrže električne komponente (osim daljinskih upravljača), moraju biti postavljeni ili pričvršćeni tako da ne mogu pasti u kabinu za masažu. Dijelovi koji sadržavaju dijelove pod naponom, osim dijelova s niskonaponskim

napajanjem (SELV), koji ne prelaze 12V, ne smiju biti u doseg u osobe u kabini za masažu.

- Djeci je dozvoljena uporaba aparata vez nadzora samo u slučaju da su bili podučeni o sigurnoj uporabi tuš kabine za masažu i da razumiju opasnosti u slučaju neispravne uporabe.

ČIŠĆENJE I ODRŽAVANJE KABINE ZA MASAŽU I KUPANJE

- Djeca ne smiju čistiti, odnosno održavati napravu bez nadzora.
- Nakon završenog masažnog ciklusa kabinu za masažu isperite mlazom čiste vode i odstranite komadiće, koji mogu začepiti otvore u mlaznici za masažu. Čistom krpom obrišite kromirane dijelove.
- Čistite samo tekućim sredstvima za čišćenje i mekanom krpom.
- Za čišćenje akrilnih i drugih kerrock ili metalnih površina, te za čišćenje vodenog kamenca preporučujemo SPECIJALNO SREDSTVO ZA ČIŠĆENJE KOLPA SAN. Specijalno sredstvo za čišćenje poprskajte po površini ili ga nanosite spužvicom, te sredstvo ostavite nekoliko minuta da djeluje. Isplahnite čistom vodom, kod armatura s izrazitim sjajem preporučujemo da površinu obrišete.
- POZOR: Zabranjena je uporaba sredstava za čišćenje u većim koncentracijama, kao što je navedeno u uputama za uporabu tih sredstava za čišćenje.
- POZOR: Dugotrajno djelovanje sredstava za čišćenje (više od 60 minuta) OŠTEĆUJE POVRŠINE obojanih elemenata i elemenata s visokim sjajem (krom).
- Za odstranjivanje vodenog kamenca možete koristiti i ocat, koji je učinkovitiji ako ga zagrijete.
- Zabranjena je uporaba abrazivnih sredstava za čišćenje, koja sadržavaju punjenja.

OPĆA UPOZORENJA ZA PRIKLJUČIVANJE I MONTAŽU

- Kabinu za masažu je dozvoljeno priključiti na prtok vode s tlakom od najmanje 0,2 MPa (2 bara) i najviše 0,4 MPa (4 bara). Priključivanje na viši tlak vode nije dozvoljen bez ugradnje dodatne naprave za ograničavanje tlaka vode, postavljene na 0,4 MPa (4 bara). Kolpa d.o.o. ne priznaje reklamaciju, koja nastaje zbog većeg tlaka vode od dozvoljenog za taj proizvod.
- Priključivanje cijevi za dovod vode do stupa za masažu ili kabine potrebno je izvesti tako da postavljeni stup ili zid NE PRITIŠĆE izravno na priključnu cijev, odnosno, bilo koju drugu cijev sustava za masažu. Za priključivanje glavne cijevi za dovod na zidni priključak preporučujemo uporabu KUTNIH priključaka, odnosno, 90° KOLJENA za lakše priključivanje i rasterećenje spojeva.
- Kolpa d.o.o. ne priznaje reklamacije, nastale zbog neispravne montaže proizvoda.
- Položaj električnih instalacija, odvoda i dovoda tople i hladne vode, koji su nacrtani na priloženoj slici i uputama za montažu, prikazuju samo jednu od mogućih položaja tih priključaka. Njihov položaj je dozvoljeno premješati na

bilo koju drugu lokaciju unutar dimenzija artikla, ako taj položaj ne ometa funkcije/djelovanje elemenata, ugrađenih na stup za masažu ili kabinu. Cijevi za toplu i hladnu vodu možete prema potrebama produžiti ili zamijeniti s cijevima odgovarajuće dužine. Kolpa d.o.o. ne priznaje reklamacije, koje nastaju zbog oštećenja pri mijenjanju cijevi, odnosno, zbog kvalitete zamijenjenih/dodanih cijevi.

- Pred-priključivanjem kabine za masažu ili stupa za masažu na vodovodnu mrežu, potrebno je ispustiti vodu zbog nečistoća vode u cijevima (najmanje 25-50 litara vode).
- Za svaki proizvod, priključen na izvor vode, preporučujemo, da je dovod vode opremljen ventilom za zatvaranje. Ako je taj ventil već ugrađen u postojeću vodenu instalaciju, te ako je njime moguće zatvoriti vodu samo u vašem stanu, odnosno kupaonici, tada ugradnja dodatnog ventila nije potrebna. **POZOR!** Pazite na dimenzije ventila, jer stupovi za masažu imaju jako malo prostora, namijenjenog za priključivanje vode na mrežu. Preporučujemo kutne, odnosno, ravne sferne ventile manjih dimenzija.



- Preporučujemo ugradnju jednosmjernih ventile za protok vode na oba dovoda tople i hladne vode, kada je mogućnost, da se tlak vode među toplom i hladnom vodom povremeno razlikuje. To se najčešće događa u sljedećim primjerima:
 - Pri uporabi protočnog grijača vode (bez spremnika tople vode).
 - Kod objekata, gdje se topla voda dovodi posebno iz objekata/naprava, namijenjenih istovremenom grijanju vode za veći broj stanarskih objekata. Primjer: toplane u većim gradovima, termalnim izvorima i slično.
 - Kod višestanarskih objekata s velikim brojem brojača za vodu.

Svrha tih jednosmjernih ventila je sprječavanje povratka tople vode po cijevima za hladnu vodu i obrnuto.

Kod manjih stanarskih objekata, gdje se voda grije električnim bojlerima, navedeni jednosmjerni ventili nisu potrebni,

Kod stanarskih objekata, gdje se voda grije pomoću centralnog grijanja, ti jednosmjerni ventili su potrebni samo u slučaju da se u objektu nalazi veći broj potrošača vode (objekti s više stanova ili neboderi).



- Na područjima, gdje voda sadržava veću količinu komadića (prljavštine) i vodenog kamenca, preporučujemo ugradnju naprave za odstranjivanje ili neutralizaciju nečistoća. Time se produžuje rok trajanja stupa za masažu, te olakšava čišćenje površine i sastavnih dijelova. Ako je to izvedivo, preporučujemo ugradnju takve naprave na glavni dovod vode u stanarski objekt, jer je to najekonomičnije i cjelovito rješenje za cijeli objekt.



Kolpa s.s. ne priznaje reklamacije, koje nastaju zbog vodenog kamenca ili nečistoća u cijevima, ako nije postavljen filter za nečistoću i naprava za smanjenje količine vodenog kamenca.

- Kolpa d.o.o. priznaje reklamaciju samo u slučaju greške na proizvodu, ne zbog nestručne montaže.
- Upozorenje: Kolpa nije odgovorna za tjelesne ozljede, koje nastaju zbog previsoke temperature vode.
- Prostor, u kojem se nalazi kabina za masažu (kupaonica), mora biti napravljen sukladno propisima, važećim u pojedinim državama. Na području 0, 1, 2 ne smije biti nikakvog prekidača ili utičnice za električnu energiju, odnosno, raznih priključaka nadohvat ruke, odnosno, najmanje 0,6 m od kabine za masažu i ns visini od 2,25 m, kao što je prikazano na Slici:

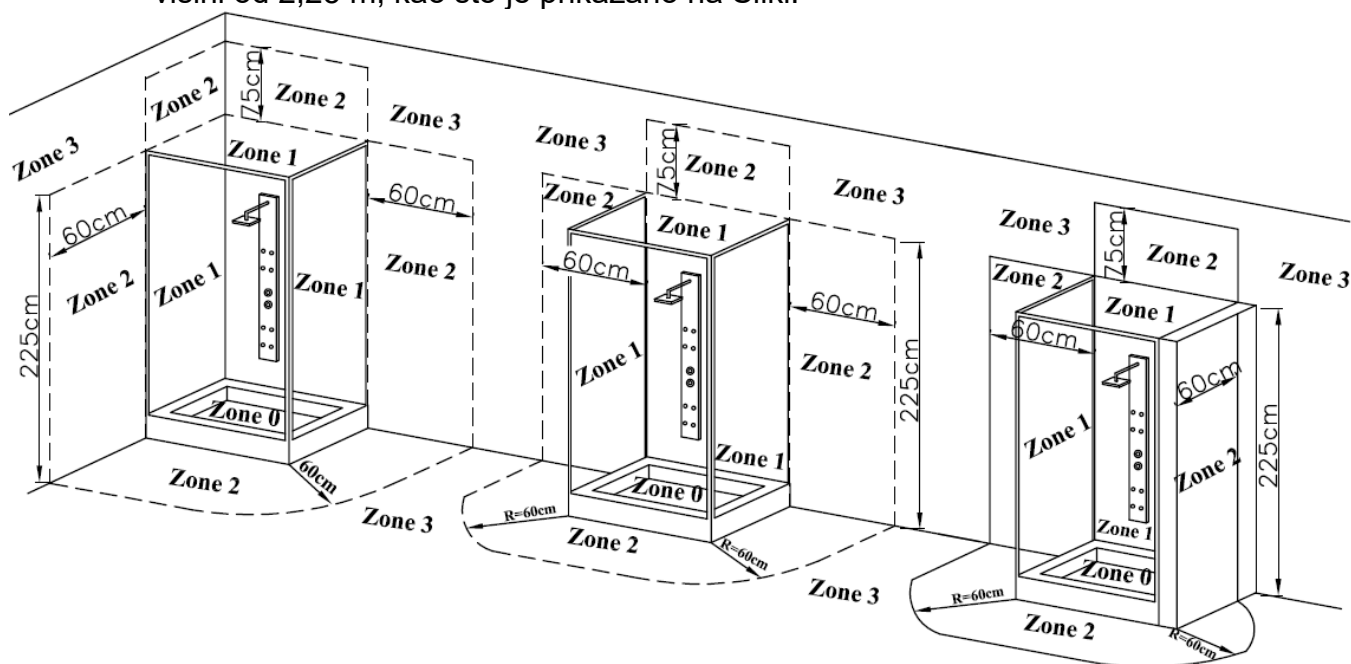

VAŽNO

Prije same montaže proizvod pregledajte, odnosno pregledajte sastavne dijelove i njihov sadržaj. Proizvod čistite i održavajte u skladu s uputama.

Proizvođač ne pokriva i ne uvažava dodatne troškove za kvarove i oštećenja koje bi trebalo utvrditi, popraviti, kvarove i oštećenja koje je moguće utvrditi, popraviti ili koje se može izbjeći ako se kod kupca pred konačnom ugradnjom proizvoda izvede vizualni pregled proizvoda, ispust vode iz cijevnih instalacija (približno 50L zbog čišćenja mehaničkih dijelova u cijevima), te test djelovanja funkcija proizvoda (začepljene cijevi; mlaznice, oštećeni ili okrhnuti dijelovi, probušene cijevi).

Za greške koje nastaju zbog nestručne montaže proizvoda, neispravne uporabe i čišćenja te održavanja, proizvođač ne uvažava reklamaciju.

UPUTE ZA UPORABU**SLIM 1600 2F**

Zid za masažu SLIM ima ugrađenu višefunkcijsku miješalicu za vodu.

FUNKCIJE ZA MASAŽU

Funkcije mijenjate okretanjem gornjeg dijela miješalice za vodu od desne prema lijevi strani.

Moć vodenog mlaza regulirate okretanjem gornjeg dijela miješalice za vodu **MEĐU ODABRANIM FUNKCIJAMA.**

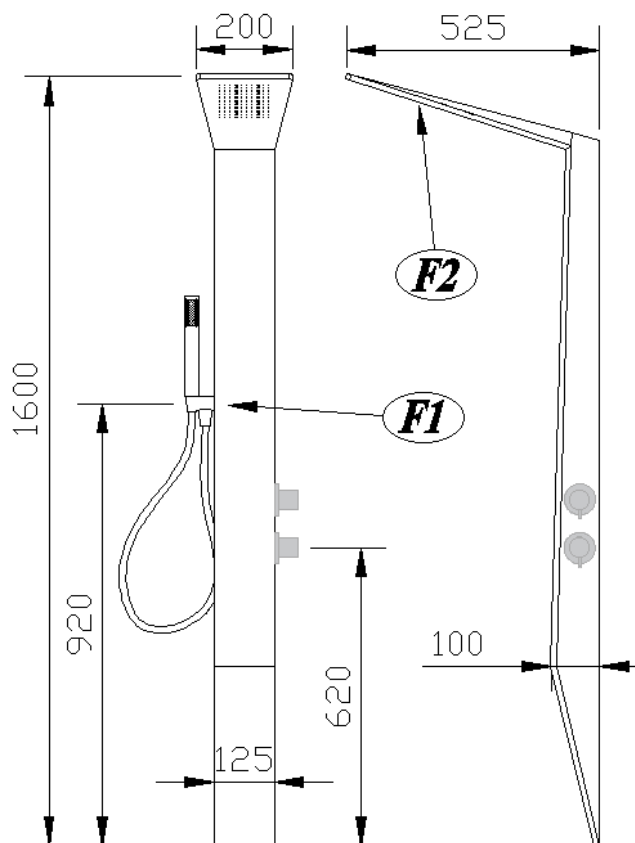

F1. Ručni tuš

F2. Tuš za glavu

Okretanjem donje ručice na lijevu ili desnu stranu mijenjate temperaturu vode.

Za vodu, topliju od 38 °C, najprije morate pritisnuti sigurnosni prekidač i potom ručicu okrenuti prema lijevoj strani.

Upozorenja: Kolpa d.o.o. nije odgovorna za tjelesne ozljede, koje nastaju zbog previsoke temperature vode.

Razlike i oscilacije tlaka vode u cijevima između tople i hladne vode ometa normalno djelovanje miješalice za vodu. U tom slučaju Kolpa d.o.o. ne priznaje reklamacije za neispravno djelovanje miješalice za vodu.

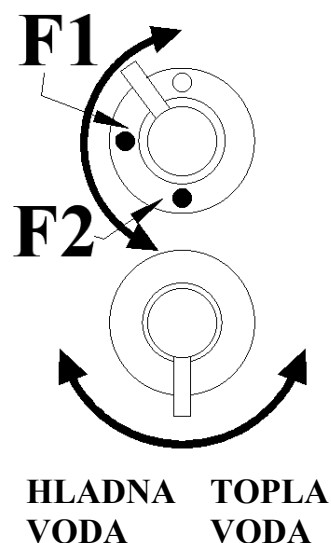

UPUTE ZA UPORABU**SOLANO 1400 2F**

Zid za masažu SOLANO ima ugrađenu višefunkcijsku miješalicu za vodu.

FUNKCIJE ZA MASAŽU

Funkcije mijenjate okretanjem gornjeg dijela miješalice za vodu od desne prema lijevi strani.

Moć vodenog mlaza regulirate okretanjem gornjeg dijela miješalice za vodu
MEĐU ODABRANIM FUNKCIJAMA.

- F1. Ručni tuš
- F2. Tuš za glavu

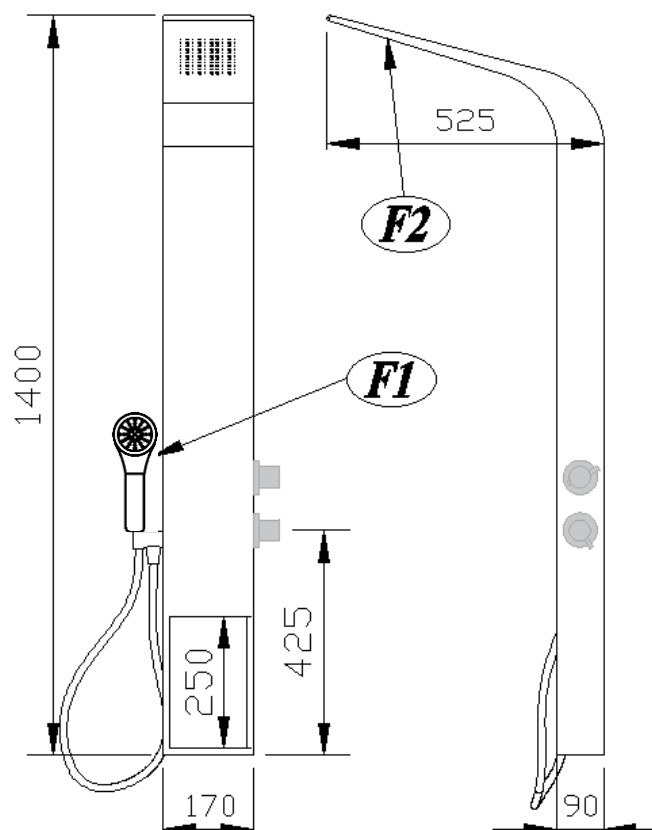

Okretanjem donje ručice na lijevu ili desnu stranu mijenjate temperaturu vode.

Za vodu, topliju od 38 °C, najprije morate pritisnuti sigurnosni prekidač i potom ručicu okrenuti prema lijevoj strani.

Upozorenja: Kolpa d.o.o. nije odgovorna za tjelesne ozljede, koje nastaju zbog previsoke temperature vode.

Razlike i oscilacije tlaka vode u cijevima između tople i hladne vode ometa normalno djelovanje miješalice za vodu. U tom slučaju Kolpa d.o.o. ne priznaje reklamacije za neispravno djelovanje miješalice za vodu.

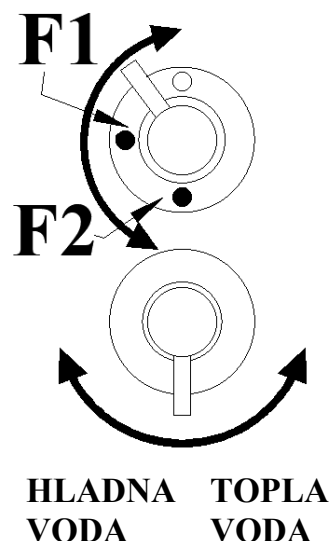

UPUTE ZA UPORABU**ZONDA 1500 3F
ZONDA FLAT 1600 3F**

Zid za masažu ZONDA ima ugrađenu višefunkcijsku miješalicu za vodu.

FUNKCIJE ZA MASAŽU

Funkcije mijenjate okretanjem gornjeg dijela miješalice za vodu od desne prema lijevi strani.

Moć vodenog mlaza regulirate okretanjem gornjeg dijela miješalice za vodu **MEĐU ODABRANIM FUNKCIJAMA.**

- F1. Tuš za glavu
- F2. Ručni tuš
- F3. Mlaznice za masažu

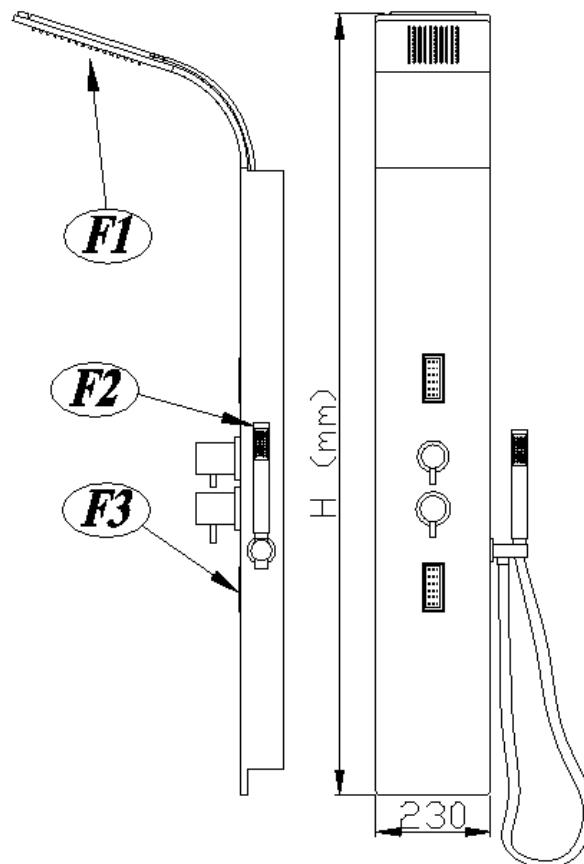

Okretanjem donje ručice na lijevu ili desnu stranu mijenjate temperaturu vode.

Za vodu, topliju od 38 °C, najprije morate pritisnuti sigurnosni prekidač i potom ručicu okrenuti prema lijevoj strani.

Upozorenja: Kolpa d.o.o. nije odgovorna za tjelesne ozljede, koje nastaju zbog previsoke temperature vode.

Razlike i oscilacije tlaka vode u cijevima između tople i hladne vode ometa normalno djelovanje miješalice za vodu. U tom slučaju Kolpa d.o.o. ne priznaje reklamacije za neispravno djelovanje miješalice za vodu.

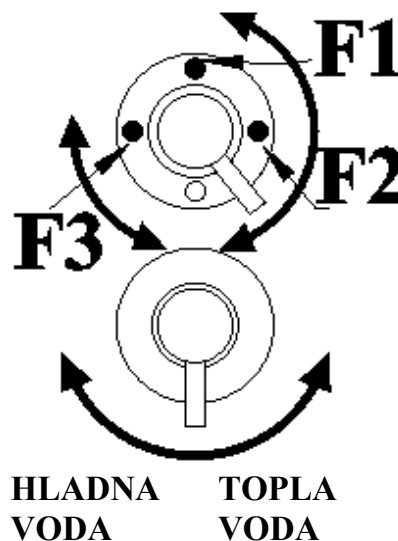

UPOZORENJA ZA UPOTREBU

- Uređaj mogu da koriste deca starija od 8 godina i osobe sa smanjenim psihičkim i mentalnim sposobnostima, ili osobe sa manjkom znanja i iskustva ukoliko su pod nadzorom, odnosno ako su na odgovarajući način podučeni o sigurnoj upotrebi uređaja i ako su svesni opasnosti.
- Deca se ne smeju igrati sa uređajem.
- Deca ne smeju da čiste, odnosno da održavaju uređaj bez nadzora.
- Uređaj koristite samo u skladu sa predviđenom namenom, kao što je opisano u ovom priručniku. Ne koristite dodatne priključke, koje mi proizvođači ne preporučujemo.
- U otvore ne bacajte i ne odlažite predmete.
- Prostor u kojem se nalazi kabina za masažu (kupaonica) mora da bude napravljen u skladu sa propisima koji su važeći u pojedinim državama. Na području 0, 1, 2 ne smeju nadohvat ruke da budu nikakav prekidač ili utičnica za električnu energiju, odnosno razni priključci, odnosno moraju da budu udaljeni najmanje 0,6 m od kabine za masažu i na visini od 2,25 m, kao što je prikazano na Slika 2 - Prostor.
- Predugo zadržavanje u vrućoj vodi, odnosno pari može da prouzrokuje toplotni udar. Toplotni udar nastupa kada unutrašnja telesna temperatura za više stepeni prekorači normalnu telesnu temperaturu od 37 °C. Simptomi toplotnog udara su povećana unutrašnja telesna temperatura, vrtoglavica, utrnulost, pospanost i nesvestica. Posledice toplotnog udara su neprepoznavanje vrućine, osoba ne oseća potrebu za napuštanjem vruće kabine, nije svesna opasnosti, može doći do ozleda ploda kod trudnica, fizičke slabosti, potom gubljenja svesti, što uzrokuje opštu opasnost.
- Konzumiranje alkohola, droga ili lekova pre, odnosno nakon upotrebe kabine za masažu može da poveća opasnost od smrtonosnog toplotnog udara ili klizanja.
- Ne praktikujte neprikladno ponašanje koje utiče na sigurno i ispravno delovanje proizvoda.
- Budite oprezni pri ulaženju i izlaženju iz masažne kade/kabine.
- Ne koristite masažu ili parnu kupku neposredno nakon napornog rada, odnosno nakon napornih fizičkih vežbi. Opasnost od toplotnog udara.
- Svi električni uređaji, kao i oni koji proizvode paru ili vlagu, ne smeju da se koriste u kabini.
- Pred priključivanjem kabine za masažu na vodovodnu mrežu potrebno je ispustiti vodu zbog nečistoće vode u cevima (najmanje 25-50 litara vode).
- Protočni bojler smanjuje protok tople vode. Zbog razlike u pritisku između tople i hladne vode ometeno je ispravno delovanje armature za mešanje vode. U tom slučaju ne priznajemo reklamacije za neispravno delovanje armature.
- Niski protok vode, odnosno upotreba više masažnih funkcija istovremeno smanjuje učinak mlaznica za masažu.
- Učinak delovanja mlaznica za masažu direktno zavisi od protoka (pritiska) vode.
- Kabinu za masažu je dozvoljeno priključiti na dovod vode sa pritiskom od najmanje 0,2 MPa (2 bara) i najviše 0,4 MPa (4 bara). Priključivanje na viši pritisak vode nije dozvoljeno bez ugradnje dodatnog uređaja za ograničavanje pritiska vode, postavljenog na 0,4 MPa (4 bara). Kolpa d.o.o. ne priznaje reklamaciju koja nastaje zbog većeg pritiska vode od dozvoljenog za taj proizvod.

- Delovi koji sadrže električne komponente (osim daljinskih upravljača), moraju da budu postavljeni ili pričvršćeni tako da ne mogu da padnu u kabinu za masažu. Delovi koji sadrže elemente pod naponom, osim delova sa nisko naponskim napajanjem (SELV) koje ne prelazi 12V, moraju da budu van domašaja osobe u kabini za masažu.
- Deci je dozvoljena upotreba uređaja bez nadzora samo u slučaju da su podučeni o sigurnoj upotrebi tuš kabine za masažu, i da razumeju opasnosti u slučaju neispravne upotrebe.

ČIŠĆENJE I ODRŽAVANJE KABINE ZA MASAŽU I KUPANJE

- Deca ne smeju da čiste, odnosno da održavaju uređaj bez nadzora.
- Nakon završenog masažnog ciklusa kabinu za masažu isperite mlazom čiste vode i odstranite komadiće koji mogu da začepu otvore u mlaznici za masažu. Čistom krpom obrišite hromirane delove.
- Čistite samo tečnim sredstvima za čišćenje i mekom krpom.
- Za čišćenje akrilnih i drugih kerrock ili metalnih površina za čišćenje vodenog kamenca preporučujemo SPECIJALNO SREDSTVO ZA ČIŠĆENJE KOLPA SAN. Specijalno sredstvo za čišćenje poprskajte po površini ili ga nanesite sunđerom, potom sredstvo ostavite nekoliko minuta da deluje. Isperite čistom vodom, a kod armatura sa izrazitim sjajem preporučujemo da površinu obrišete.
- PAŽNJA: Zabranjena je upotreba sredstava za čišćenje u većim koncentracijama, kao što je navedeno u uputstvima za upotrebu tih sredstava za čišćenje.
- PAŽNJA: Dugotrajno delovanje sredstava za čišćenje (više od 60 minuta) OŠTEĆUJE POVRŠINE obojenih elemenata i elemenata sa visokim sjajem (hrom).
- Za odstranjivanje vodenog kamenca možete koristiti i sirće, koje je delotvornije ako ga zagrejete.
- Zabranjena je upotreba abrazivnih sredstava za čišćenje koja sadrže punjenja.

OPŠTA UPOZORENJA ZA PRIKLJUČIVANJE I MONTAŽU

- Kabinu za masažu je dozvoljeno priključiti na protok vode sa pritiskom od najmanje 0,2 MPa (2 bara) i najviše 0,4 MPa (4 bara). Priključivanje na viši pritisak vode nije dozvoljeno bez ugradnje dodatnog uređaja za ograničavanje pritiska vode, postavljenog na 0,4 MPa (4 bara). Kolpa d.o.o. ne priznaje reklamaciju koja nastaje zbog većeg pritiska vode od dozvoljenog za taj proizvod.
- Priključivanje cevi za dovod vode do stuba za masažu ili kabine potrebno je izvesti tako da postavljeni stub ili zid NE PRITISKA direktno priključnu cev, odnosno bilo koju drugu cev sastava za masažu. Za priključivanje glavne cevi za dovod na zidni priključak preporučujemo upotrebu UGAONIH priključaka, odnosno KOLENA 90° za lakše priključivanje i rasterećenje spojeva.
- Kolpa d.o.o. ne priznaje reklamacije nastale zbog neispravne montaže proizvoda.

- Položaj električnih instalacija, odvoda i dovoda tople i hladne vode, koji su nacrtani na priloženoj slici i uputstvima za montažu, prikazuju samo jedan od mogućih položaja tih priključaka. Njihov položaj je dozvoljeno premeštati na bilo koju drugu lokaciju unutar dimenzija artikla, ukoliko taj položaj ne ometa funkcije/delovanje elemenata ugrađenih na stub za masažu ili kabinu. Cevi za toplu i hladnu vodu možete prema potrebama da produžite ili zamenite cevima odgovarajuće dužine. Kolpa d.o.o. ne priznaje reklamacije koje nastaju zbog oštećenja pri menjanju cevi, odnosno zbog kvaliteta zamenjenih/dodatih cevi.
- Pred priključivanjem kabine za masažu ili stuba za masažu na vodovodnu mrežu, potrebno je ispustiti vodu zbog nečistoće vode u cevima (najmanje 25-50 litara vode).
- Za svaki proizvod priključen na izvor vode preporučujemo da dovod vode bude opremljen ventilom za zatvaranje. Ako je taj ventil već ugrađen u postojeću vodenu instalaciju, i ako je njime moguće zatvoriti vodu samo u vašem stanu, odnosno kupaonici, tada ugradnja dodatnog ventila nije potrebna. **PAŽNJA!** Pazite na dimenzije ventila, jer stubovi za masažu imaju jako malo prostora namenjenog za priključivanje vode na mrežu. Preporučujemo ugaone, odnosno ravne sferne ventile manjih dimenzija.



- Preporučujemo ugradnju jednosmernih ventila za protok vode na oba dovoda tople i hladne vode, ukoliko se može desiti da se pritisak tople i hladne vode povremeno razlikuje. To se najčešće događa u sledećim primerima:
 - Pri upotrebi protočnog grejača vode (bez rezervoara tople vode).
 - Kod objekata gde se topla voda dovodi posebno iz objekata/uređaja namenjenih istovremenom grejanju vode za veći broj stanarskih objekata. Primer: toplane u većim gradovima, termalnim izvorima i slično.
 - Kod objekata sa više stanara sa velikim brojem brojača za vodu.

Svrha tih jednosmernih ventila je sprečavanje povratka tople vode po cevima za hladnu vodu i obrnuto.

Kod manjih stanarskih objekata u kojima se voda greje električnim bojlerima, navedeni jednosmerni ventili nisu potrebni,

Kod stanarskih objekata u kojima se voda greje pomoću centralnog grejanja, ti jednosmerni ventili su potrebni samo u slučaju da se u objektu nalazi veći broj potrošača vode (objekti sa više stanova ili neboderi).



- Na područjima gde voda sadrži veću količinu komadića (prljavštine) i vodenog kamenca, preporučujemo ugradnju uređaja za odstranjivanje ili neutralizaciju nečistoće. Time se produžava rok trajanja stuba za masažu i olakšava se čišćenje površine i sastavnih delova. Ukoliko je izvodljivo preporučujemo

ugradnju takvog uređaja na glavni dovod vode u stanarski objekat, jer je to najekonomičnije rešenje za čitav objekat.



Kolpa s.s. ne priznaje reklamacije koje nastaju zbog vodenog kamenca ili nečistoće u cevima, ukoliko nije postavljen filter za nečistoću i uređaj za smanjenje količine vodenog kamenca.

- Kolpa d.o.o. priznaje reklamaciju samo u slučaju greške na proizvodu, ne zbog nestručne montaže.
- Upozorenje: Kolpa nije odgovorna za fizičke povrede koje nastaju zbog previsoke temperature vode.
- Prostor u kom se nalazi kabina za masažu (kupaonica) mora da bude napravljen u skladu sa propisima koji su važeći u pojedinim državama. Na području 0, 1, 2 ne smeju nadohvat ruke da budu nikakav prekidač ili utičnica za električnu energiju, odnosno razni priključci, odnosno moraju da budu udaljeni najmanje 0,6 m od kabine za masažu i na visini od 2,25 m, kao što je prikazano na slici:

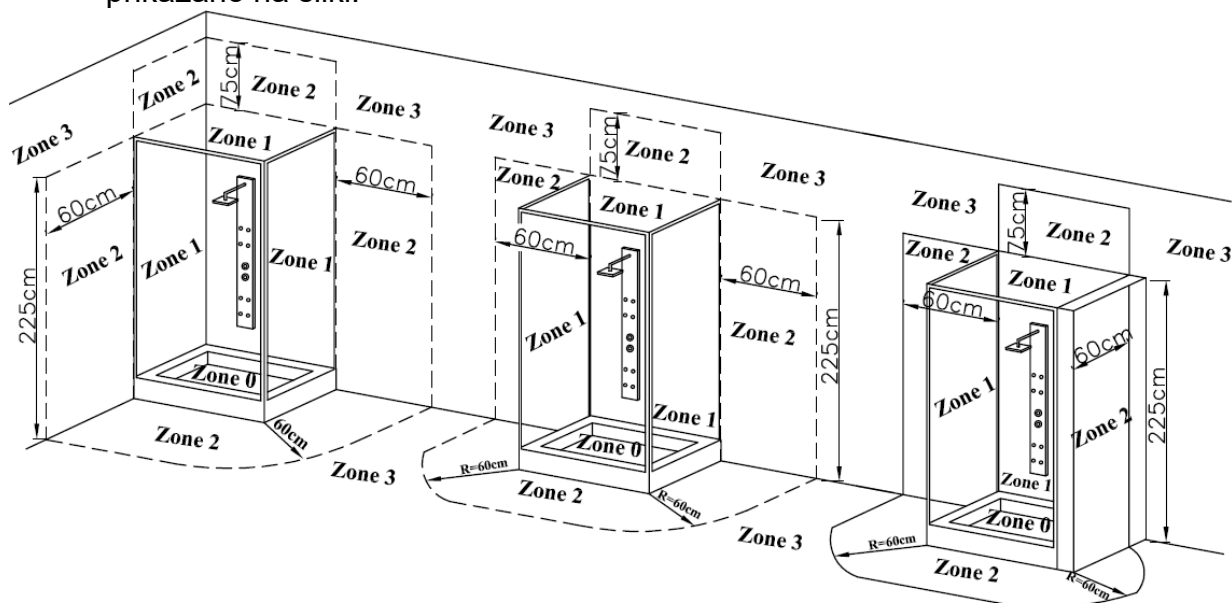

VAŽNO

Pre instalacije, pregledate proizvod i komponente, kao i njihov sadržaj. Čišćenje i održavanje proizvoda mora da bude u skladu sa uputstvima.

Proizvođač ne priznaje dodatne troškove popravki za defekte i štete, koje treba da se odredi, otklanja ili je moguće izbeći, ako je kupac pre montaže proizvoda sproveo vizuelnu inspekciju proizvoda, ispustio vodu iz instalacije cevi (oko 50L za čišćenje mehaničkih čestica u cevima) i testirao funkcionisanje proizvoda (začepljene cevi, mlaznice, delovi oštećeni ili u krhotinama, oštećene cevi).

Greške koje se javljaju usled pogrešnog sastavljanja proizvoda, nepravilne upotrebe, tretmana i održavanja, proizvođač ne priznaje povratak.

UPUTSTVA ZA UPOTREBU**SLIM 1600 2F**

Zid za masažu SLIM ima ugrađenu višefunkcionalnu mešalicu za vodu.

FUNKCIJE ZA MASAŽU

Funkcije menjate okretanjem gornjeg dela mešalice za vodu s desne na levo.

Snagu vodenog mlaza regulišete okretanjem gornjeg dela mešalice za vodu **MEĐU ODABRANIM FUNKCIJAMA**.

- F1. Ručni tuš
- F2. Tuš za glavu

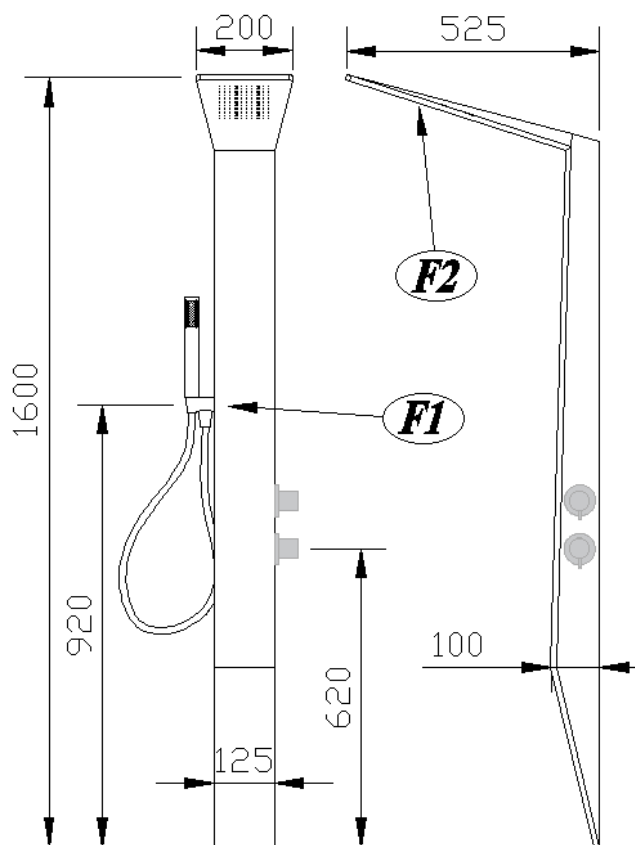

Okretanjem donje ručice na levu ili desnu stranu menjate temperaturu vode.

Za vodu topliju od 38 °C najpre morate da pritisnete sigurnosni prekidač i potom ručicu okrenete na levo.

Upozorenja:

Kolpa d.o.o. nije odgovorna za fizičke povrede nastale zbog previsoke temperature vode.

Razlike i oscilacije pritiska tople i hladne vode u cevima ometaju normalno delovanje mešalice za vodu. U tom slučaju Kolpa d.o.o. ne priznaje reklamacije za neispravno delovanje mešalice za vodu.

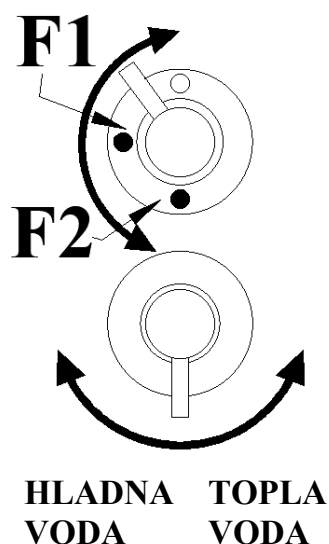

UPUTSTVA ZA UPOTREBU**SOLANO 1400 2F**

Zid za masažu SOLANO ima ugrađenu višefunkcionalnu mešalicu za vodu.

FUNKCIJE ZA MASAŽU

Funkcije menjate okretanjem gornjeg dela mešalice za vodu s desne na levo.

Snagu vodenog mlaza regulišete okretanjem gornjeg dela mešalice za vodu **MEĐU ODABRANIM FUNKCIJAMA**.

- F1. Ručni tuš
- F2. Tuš za glavu

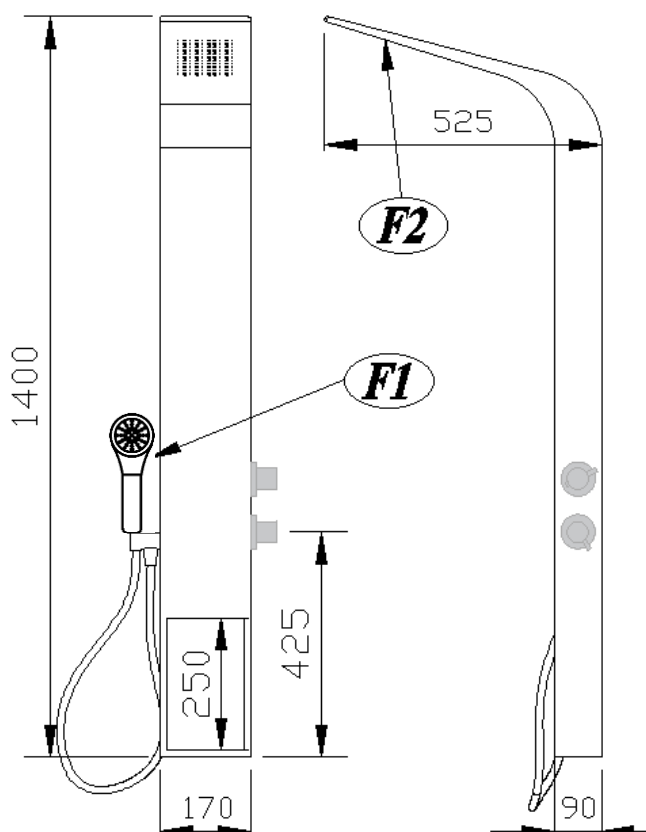

Okretanjem donje ručice na levu ili desnu stranu menjate temperaturu vode.

Za vodu topliju od 38 °C najpre morate da pritisnete sigurnosni prekidač i potom ručicu okrenete na levo.

Upozorenja:

Kolpa d.o.o. nije odgovorna za fizičke povrede nastale zbog previsoke temperature vode.

Razlike i oscilacije pritiska tople i hladne vode u cevima ometaju normalno delovanje mešalice za vodu. U tom slučaju Kolpa d.o.o. ne priznaje reklamacije za neispravno delovanje mešalice za vodu.

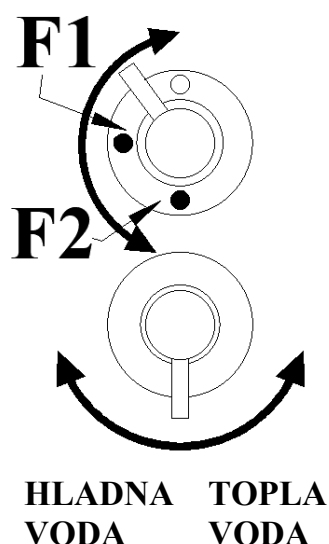

UPUTSTVA ZA UPOTREBU**ZONDA 1500 3F****ZONDA FLAT 1600 3F**

Zid za masažu ZONDA ima ugrađenu višefunkcionalnu mešalicu za vodu.

FUNKCIJE ZA MASAŽU

Funkcije menjate okretanjem gornjeg dela mešalice za vodu s desne na levo.

Snagu vodenog mlaza regulišete okretanjem gornjeg dela mešalice za vodu **MEĐU ODABRANIM FUNKCIJAMA.**

F1. Tuš za glavu

F2. Ručni tuš

F3. Mlaznice ze masažu

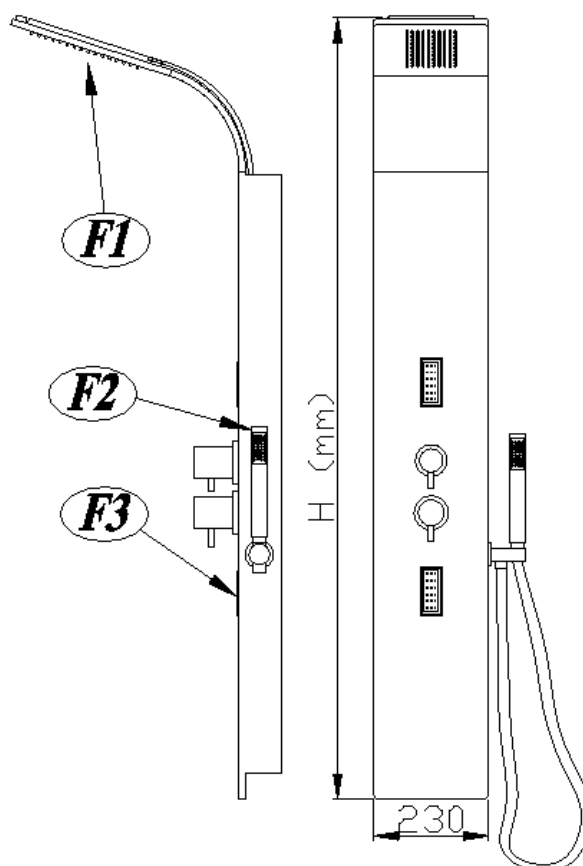

Okretanjem donje ručice na levu ili desnu stranu menjate temperaturu vode.

Za vodu topliju od 38 °C najpre morate da pritisnete sigurnosni prekidač i potom ručicu okrenete na levo.

Upozorenja:

Kolpa d.o.o. nije odgovorna za fizičke povrede nastale zbog previsoke temperature vode.

Razlike i oscilacije pritiska tople i hladne vode u cevima ometaju normalno delovanje mešalice za vodu. U tom slučaju Kolpa d.o.o. ne priznaje reklamacije za neispravno delovanje mešalice za vodu.

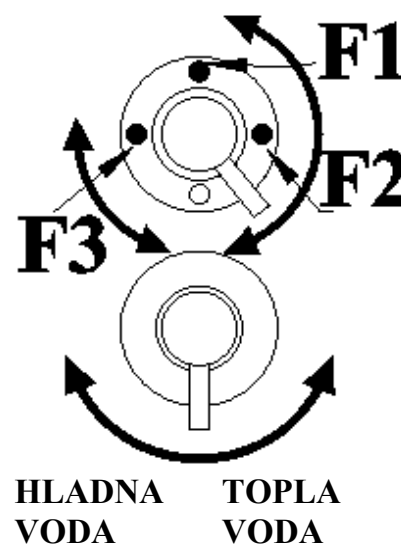

ПРЕДУПРЕДУВАЊА КОН УПАТСТВОТО ЗА УПОТРЕБА

- Производот може да го користат деца постари од 8 години, лица со намалени психфизични способности или лица кои немаат доволно знаење и искуство, само доколку се под надзор од постаро лице или пак се подучени безбедно и одговорно да ракуваат со него.
- Деца не смеат да си играат со производот.
- Деца не смеат да го чистат и одржуваат производот без надзор од постаро лице.
- Употребувајте го производот во согласност со упатството за употреба. Не употребувајте приклучоци, кои ние како произведувач не ги препорачуваме.
- Во отворите не фрлајте и не вметнувајте предмети.
- Просторот, каде што се наоѓа масажната кабина мора да биде во согласност со важечките прописи. Во зона 0,1, 2 не е дозволено поставување на прекинувачи, штекери за струја или какви било приклучоци во близина на масажната кабина, односно на растојание од најмалку 0,6 m и во висина 2,25 m од истата (онака како што е прикажано во Слика 2 – Простор).
- Предолга изложеност на топла вода, односно пареа може да предизвика хипертермија, која настапува кога внатрешната телесна температура ќе ја надмине нормалната телесна температура од 37 °C. Знаци за хипертермија се зголемена телесна температура, вртоглавица, вкочанетост, поспаност или несвестица. Може да предизвика нереагирање на топлина, истоштеност и несвестица, кои претставуваат општа опасност за здравјето, болниот не чувствува потреба да излезе од кабината и не е свесен за ризикот што му претстои. Кај трудници, може да дојде и до оштетување на плодот.
- Конзумирање на алкохол, дрога или лекови пред или за време на користењето на масажната кабина може да ја зголеми опасноста од смртна хипертермија или лизнување, односно паѓање.
- Не вршете неовластени зафати, кои негативно влијаат на безбедното и беспрекорно работење на производот.
- Бидете внимателни при влегувањето и излегувањето од масажната кабина/кабина.
- Не употребувајте ја масажната кабина или парната бања непосредно по напорна физичка активност. Постои опасност од хипертермија.
- Во внатрешноста на кабината не користете уреди што произведуваат пареа, односно влага, ниту какви било други електрични уреди.
- Заради нечистотијата во цевките, пред да се приклучи масажната кабина на водоводна мрежа, потребно е да се испушти водата (најмалку 25 - 50 литри вода).
- Проточниот бојлер го намалува протокот на топла вода. Заради разликата во притисокот на топлата и ладна вода е отежнато правилното работење на арматурата. Во тој случај, не признаваме рекламација за неправилното работење на арматурата.
- Нискиот проток на вода, односно истовременото користење на повеќе масажни функции ја намалува ефикасноста (моќта) на масажните млазници.
- Ефикасното работење на масажните млазници директно зависи од протокот (притисокот) на вода.
- Масажната кабина може да се приклучи на доток на вода, чијшто притисок изнесува мин. 0,2 МПа (2 бара) и макс. 0,4 МПа (4 бара). Приклучувањето на повисок притисок на вода не е дозволено без претходно вградување на дополнителен уред за регулирање на притисокот на водата, кој е поставен на 0,4 МПа (4 бара). Колпа АД не ги признава рекламациите, кои настанале како последица на притисок на вода, повисок од дозволеният.

- Сите составни делови што содржат електрични компоненти (освен далечинските управувачи), мора да бидат соодветно поставени и прицврстени. Составните делови, кои содржат компоненти под висок напон, со исклучок на деловите што се напојуваат со низок безбеден напон (SELV) и не надминуваат 12 V, не треба да бидат на дофатво внатрешноста на масажната кабина.
- Производот може да го користат деца без надзор од постаро лице, само доколку се подучени за правилната употреба на масажната туш кабина и се свесни за потенцијалната опасност што им претстои во случај на неправилна и несоодветна употреба на истата.

ЧИСТЕЊЕ И ОДРЖУВАЊЕ НА МАСАЖНИТЕ КАБИНИ (ВАЖИ ЗА СИТЕ МАСАЖНИ КАБИНИ)

- Деца не смеат да го чистат, односно одржуваат производот без надзор од постаро лице.
- Масажната кабина по завршената масаж треба да се исплакне со чиста вода и да се отстрани сето она што може да предизвика затнување на отворите на масажната млазница. Со чиста крпа избришете ги хромираните делови.
- За чистење употребувајте течни средства за чистење и мека крпа.
- За чистење на акрилни, kerrock или ковински површини, како и за чистење на бигор, препорачуваме користење на СПЕЦИЈАЛНОТО СРЕДСТВО ЗА ЧИСТЕЊЕ КОЛПА САН. Специјалното средство за чистење распрскајте го или со сунѓерче нанесете го на површината и оставете го да делува неколку минути. Исплакнете со чиста вода. За беспрекорна чистота на арматурите со посебен сјај, препорачливо е површината да ја избришете.
- **ВНИМАНИЕ:** Забранета е употреба на средства за чистење со концентрација и количина повисока од наведената во упатствата за употреба на истите.
- **ВНИМАНИЕ:** Прекувремено дејствување на средството за чистење, (повеќе од 60 минути), **ЈА ОШТЕТУВА ПОВРШИНАТА** на елементите во боја и со висок сјај (хром).
- За отстранување на бигорот можете да употребите оцет за домаќинство, чијашто ефикасност е поголема доколку се загрее.
- Не е дозволена употреба на абразивни средства за чистење со груб состав.

ОПШТИ ПРЕДУПРЕДУВАЊА ЗА ПРИКЛУЧУВАЊЕ И МОНТАЖА

- Масажната кабина може да се приклучи на доток на вода со притисок од мин. 0,2 МРа (2 бара) или макс. 0,4 МРа (4 бара). Приклучувањето на повисок притисок на вода не е дозволено без претходно вградување на дополнителен уред за регулирање на притисокот на водата, кој е поставен на 0,4 МРа (4 бара). Колпа АД не ги признава рекламациите, кои настанале како последица на притисок на вода, повисок од дозволениот.
- Приклучокот на цевките за довод на водата до масажниот столб или кабината треба да се изведе така што поставениот столб или сид **НЕМА ДА ПРИТИСКА** директно на приклучната цевка, односно на која било друга цевка од масажниот систем. За приклучување на главната доводна цевка на сиден приклучок, како и за полесен приклучок и ублажување на спојките, препорачлива е употреба на АГОЛНИ приклучоци, односно КОЛЕНА 90°.
- Колпа АД не ги признава рекламациите, кои настанале како последица на неправилната монтажа на производот.

- Положите на електричните доводи, одводот и доводот на топла и ладна вода, кои се прикажани на приложената скица и упатство за монтажа, претставуваат само едно од можните поставувања на тие приклучоци. Нивната положба може да се менува каде било во рамките на димензиите на производот, доколку истата не ја попречува работата на елементите вградени во масажниот столб или кабината. Цевките за довод на топла и ладна вода можете по потреба да ги издолжите или заменете со цевки во соодветна должина. Колпа АД не ги признава рекламациите, кои се резултат на оштетувањата настанати при менување на цевките или заради квалитетот на заменетите, односно додадените цевки.
- Заради нечистотиите во цевките, пред да ја приклучите масажната кабина или столбот на водоводна мрежа, потребно е да ја испуштите водата (најмалку 25 - 50 литри вода).
- Кај уреди приклучени на вода, препорачливо е доводот на вода да биде снабден со вентил за сопирање на истата. Доколку таквиот вентил е веќе вграден во постоечката водоводна инсталација и овозможува сопирање на водата во Вашиот дом, односно во Вашата бања, тогаш не е потребно вградување на дополнителен вентил. **ВНИМАНИЕ!** Внимавајте на димензиите на таквиот вентил, бидејќи масажните столбови имаат многу мал простор наменет за водоводен приклучок. Препорачлива е употреба на аголни, односно рамни округли вентили со помали димензии.



- Во случај на варирање на притисокот на топлата и ладната вода, препорачливо е вградување на еднонасочни вентили за проток на вода на двата довода за топла и ладна вода. Таквото варирање на притисокот најчесто се случува:
 - При употреба на проточен грејач на вода (без резервоар за топла вода).
 - Во објекти, што се снабдуваат со топла вода од уреди или објекти наменети за истовремено греење на вода за задоволување на потребите на поголем број домаќинства. Пример: топлани во поголемите градови, термални извори и сл.
 - Во станбени објекти со повеќе домаќинства, каде што корисниците на вода се многубројни.

Еднонасочните вентили го спречуваат повлекувањето на топлата вода во цевките за довод на ладна вода и обратно.

Еднонасочни вентили не се потребни во станбени објекти со помал број на домаќинства во коишто водата се загрева со електрични бојлери.

Еднонасочни вентили се потребни во станбени објекти во коишто водата се загрева со централно греење, само доколку бројот на корисници на вода е многу висок (станбен објект со повеќе домаќинства или зграда).



- На подрачја, каде што водата содржи големо количество на нечистотија и бигор, препорачливо е вградување на уреди за отстранување или неутрализирање на нечистотијата. На тој начин се зголемува животниот век на масажниот столб, а воедно и се олеснува чистењето на површините и составните делови. Доколку е изводливо, препорачливо е вградување на таквите уреди на главниот довод на вода во станбениот објект, бидејќи таквото вградување претставува најекономично и идеално решение за целиот објект.



Доколку не е поставен филтер за нечистотија и уред за намалување на количината на бигорот, Колпа АД не ги признава рекламациите, кои настанале како последица на бигор или нечистотија во цевките.

- Колпа АД признава рекламација само во случај на недостаток или грешка на производот. Колпа АД не признава рекламации, кои настанале како резултат на непрофесионална монтажа.
- Предупредување: Колпа АД не превзема одговорност за физичките повреди, кои настанале заради превисока температура на водата.
- Просторот, каде што се наоѓа масажната кабина (бања) мора да биде во согласност со важечките претписи. Во зона 0,1,2 не е дозволено поставување на прекинувачи, штекови за електрична енергија или какви било приклучоци во близина на масажната кабина, односно на растојание од најмалку 0,6 m и на висина 2,25 m одистата - како што е прикажано во Слика:

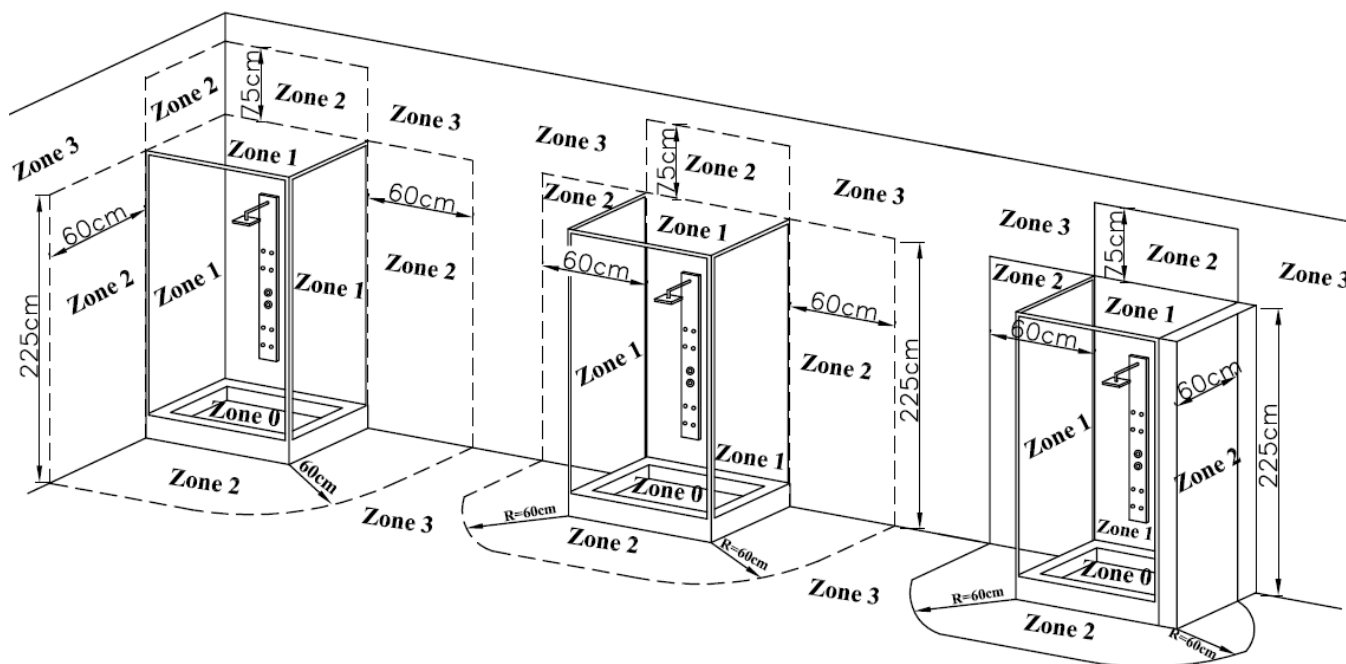

УПАТСТВА ЗА УПОТРЕБА**SLIM 1600 2F**

Во масажниот сид SLIM е вградена повеќенаменска санитарна арматура.

МАСАЖНИ ФУНКЦИИ

Масажните функции менувајте ги со свртување на горниот дел на санитарната арматура кон лево, односно кон десно.

Регулирајте ја јачината на млазот вода со свртување на горниот дел на санитарната арматура, избирајќи една од понудените функции.

F1. Рачен туш
F2. Туш

Менувајте ја температурата на водата со свртување на долната рачка кон лево, односно кон десно.

За вода потопла од 38 °C, прво притиснете го осигурувачот, а потоа дополнително свртите ја рачката кон лево.

Предупредување:

Колпа АД не превзема одговорност за физичките повреди, кои настанале заради превисока температура на водата.

Варирањето на притисокот во цевките на топлата и ладната вода ја попречува работата на санитарната арматура. Во тој случај, Колпа АД не ги признава рекламациите, кои настанале како резултат на нејзината неисправната работа.

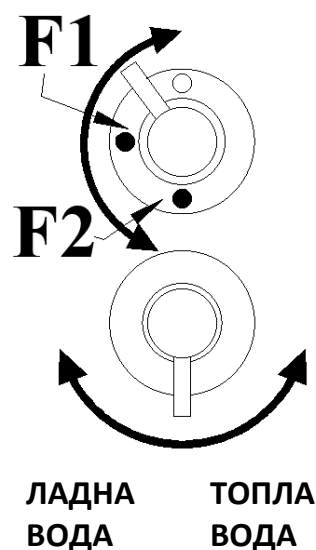
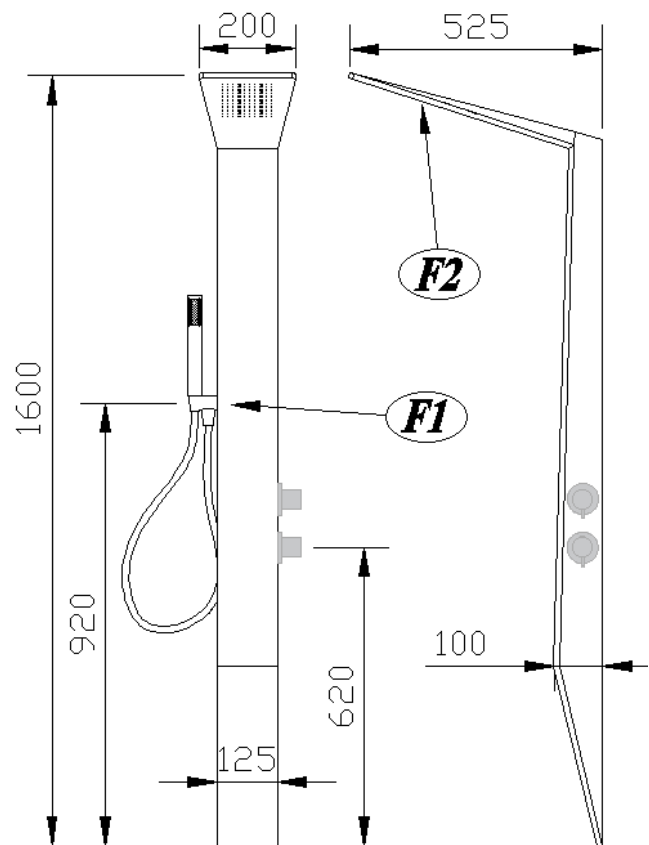

УПАТСТВА ЗА УПОТРЕБА**SOLANO 1400 2F**

Во масажниот сид SOLANO е вградена повеќенаменска санитарна арматура.

МАСАЖНИ ФУНЦИИ

Масажните функции менувајте ги со свртување на горниот дел на санитарната арматура кон лево, односно кон десно.

Регулирајте ја јачината на млазот вода со свртување на горниот дел на санитарната арматура, избирајќи една од понудените функции.

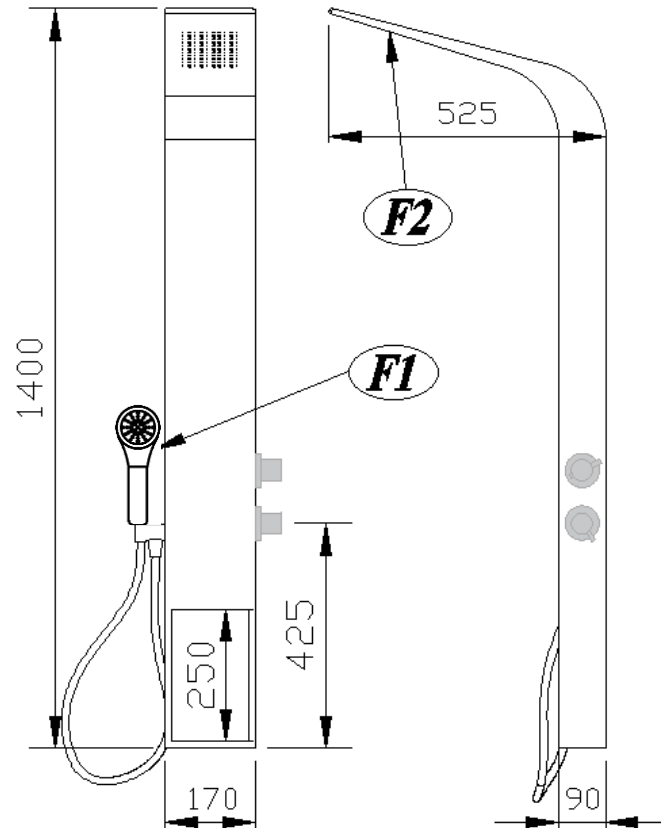

F1. Рачен туш

F2. Туш

Менувајте ја температурата на водата со свртување на долната рачка кон лево, односно кон десно.

За вода потопла од 38 °C, прво притиснете го осигурувачот, а потоа дополнително свртите ја рачката кон лево.

Предупредување:

Колпа АД не превзема одговорност за физичките повреди, кои настанале заради превисока температура на водата.

Варирањето на притисокот во цевките на топлата и ладната вода ја попречува работата на санитарната арматура. Во тој случај, Колпа АД не ги признава рекламациите, кои настанале како резултат на нејзината неисправната работа.

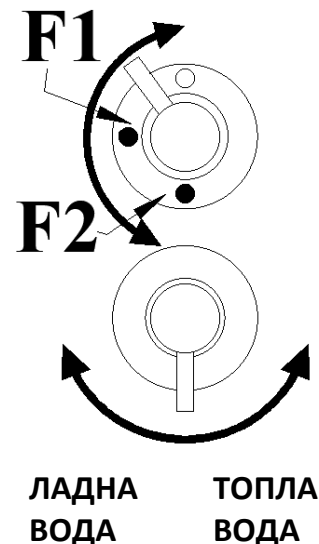

УПАТСТВА ЗА УПОТРЕБА**ZONDA 1500 3F
ZONDA FLAT 1600 3F**

Во масажниот суд ZONDA е вградена повеќенаменска санитарна арматура.

МАСАЖНИ ФУНКЦИИ

Масажните функции менувајте ги со свртување на горниот дел на санитарната арматура кон лево, односно кон десно.

Регулирајте ја јачината на млазот вода со свртување на горниот дел на санитарната арматура, избирајќи една од понудените функции.

F1. Туш

F2. Рачен туш

F3. Масажни млазници

Менувајте ја температурата на водата со свртување на долната рачка кон лево, односно кон десно.

За вода потопла од 38 °C, прво притиснете го осигурувачот, а потоа дополнително свртете ја рачката кон лево.

Предупредување:

Колпа АД не превзема одговорност за физичките повреди, кои настанале заради превисока температура на водата.

Варирањето на притисокот во цевките на топлата и ладната вода ја попречува работата на санитарната арматура. Во тој случај, Колпа АД не ги признава рекламациите, кои настанале како резултат на нејзината неисправната работа.

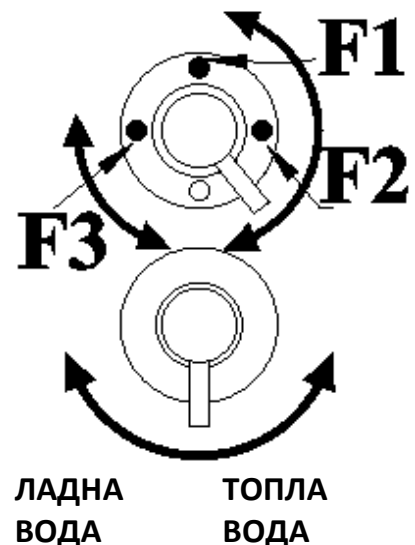
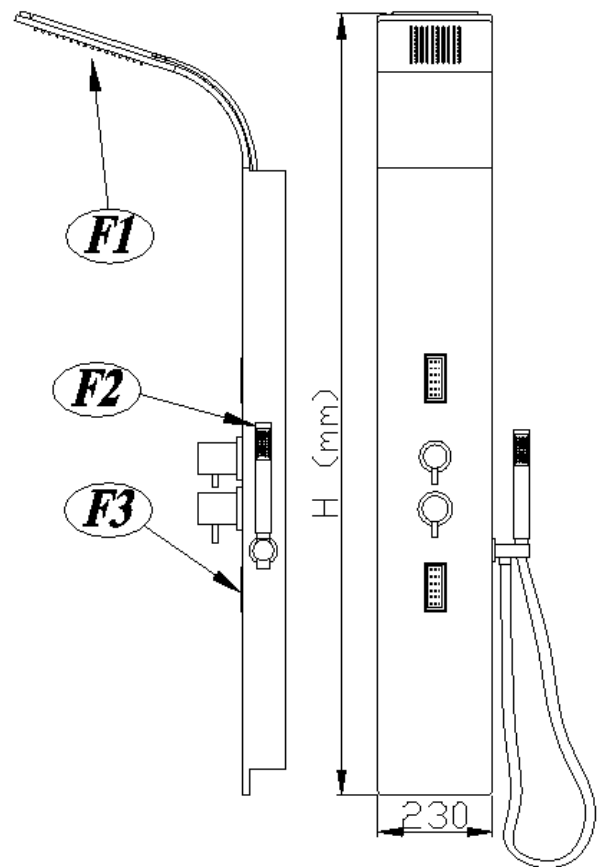

HASZNÁLATI ÓVINTÉZKEDÉSEK

- A készüléket 8 éven felüli gyerekek, pszichológiai vagy mentális fogyatékosok, kevésbé tapasztalt vagy kevés tudású személyek is használhatják amennyiben valaki felügyeli őket vagy kellőképpen elmagyarázzák nekik a biztonságos használat módszerét és ezt megértik.
- Gyerekek nem játszhatnak a készülékkel.
- Gyerekek nem tisztíthatják, és nem végezhetnek karbantartási munkákat a készüléken felügyelet nélkül.
- A készüléket csak rendeltetésszerűen használja, a jelen kézikönyv előírásai szerint. Többszörös csatlakozót ne használjon, ha a gyártó ezt nem ajánlja.
- A nyílásokba ne helyezzen tárgyakat.
- A masszázskabin helyének kialakítása (fürdőszoba) meg kell feleljen a hivatalos előírásoknak. A 0,1,2 területeken kapcsoló, csatlakozó aljzat vagy más csatlakozás kézügyben nem lehet. Ezek a masszázsfülkétől legalább 0,6 m-re kell elhelyezkedjenek 2.25 m magasságban, amint a 2. Ábra mutatja - hely.
- Forró víz vagy gőz túlzott visszatartása hipertermiát okozhat. Ez olyan esetben történik, amikor a test hőmérséklete tállépi a normál 37°C-ot. A hipertermia tünetei magas testhőmérséklet, szédülés, fásultság, álmoság és ájulás. A hipertermia hatása a meleg érzékelés képtelensége, a forró szoba elhagyás érzetének hiánya, a közelgő veszély tudatának hiánya. Terhes nők esetén a magzat károsulhat, fizikai fáradtság, tudatvesztés és általános veszély léphet fel.
- Az alkohol, kábítószeres fogyasztása vagy orvosságok szedése közvetlenül a masszázskabin használata előtt vagy használata közben jelentősen növeli a hipertermia és csúszás veszélyét.
- Ne hajtson végre olyan műveleteket, amelyek a készülék biztonságos és zökkenésmentes működését befolyásolják.
- Vigyázzon a kád/fülke be- és kilépésekor.
- Kerülje a masszázst vagy a gőzfürdőt nehéz munkanap vagy megerőltető fizikai gyakorlatok végzése után. Hipertermia kockázat.
- A fülke belsejében elektromos készülékek használata - kivéve a gőz előállítására szolgáló készülékeket - tilos.
- Ahhoz, hogy a vezetékeket megtisztítsuk, a vízhálózatból legkevesebb 25-50 Liter vizet le kell engedni a masszázskabin bekötése előtt.
- Instant vízmelegítő használata esetén csökkenhet a forró víz áramlása. A meleg és hideg víz nyomáskülönbsége miatt a vízkeverő szelep normál működése akadályozott. Ebben az esetben reklamációt nem fogadhatunk el a szelep hibás működése miatt.
- Az alacsony víznyomás vagy többszörös masszázsfunkció egyidejű használata csökkenti a vízszugár hatását (erejét).
- A vízszugár hatása közvetlenül függ a víznyomásától.
- A masszázskabin szükséges víznyomás ellátása min. 0.2 MPa (2 bar) és max. 0,4 MPa (4 bar) között kell legyen. Magasabb nyomásra való bekötés csak egy további, 0.4 MPa (4 bar) értékre állított nyomásszabályzó beépítésével lehetséges. Koplá d.o.o. nem fogad el reklamációt amennyiben a túl nagy víznyomás miatt születik panasz.
- Az elektronikus alkatrészeket tartalmazó részeket (a távirányító kivételével) olyan helyre kell helyezni vagy szerelni ahonnan nem eshetnek a kabinba. A kabinban levő személy nem férhet hozzá az aktív elemeket tartalmazó

részekhez, kivéve azokat, amelyek a 12 V feszültséget meg nem haladó extra-alacsony biztonsági feszültséggel nem rendelkeznek.

- A gyerekek a készüléket felügyelet nélkül használhatják, csak ha a masszázskabin biztonságos felhasználását megtanították nekik, és ha megértették a helytelen használatból eredő potenciális veszélyeket.

A MASSZÁZSKABIN TISZTÍTÁSA ÉS KARBANTARTÁSA (AZ ÖSSZES MASSZÁZSKABINRA VONATKOZIK)

- Gyerekek nem tisztíthatják, és nem végezhetnek karbantartási munkákat a készüléken felügyelet nélkül.
- A masszázsciklus lejárata utána a kabint tiszta vízzel le kell öblíteni és az esetleges részecskéket, amelyek a szórófejeket eltömíthetik, el kell távolítani. A krómozott részeket tiszta ruhával törölgék át.
- A tisztításhoz csak folyékony tisztítószeres és lágy törlőruha használandó.
- A vízkő eltávolítása az akril és más, kerrock- vagy fémfelületekről a KOLPA SAN SPECIAL CLEANER tisztítószerrel ajánlott. A különleges tisztítószert fújja a felületre, vagy kenje rá egy szivaccsal és hagyja pár percre hatni. Öblítse le tiszta vízzel. A különös fényességű szelepek esetén a felület megtörlése javasolt.
- FIGYELEM: Az ajánlott töménység feletti tisztítószeres használata tilos.
- FIGYELEM: A több mint 60 percre ható tisztítószeres a színezett vagy fényes (krómozott) FELÜLETEKET MEGSÉRTHETIK.
- A vízkőmentesítést házi használatú ecettel is hatékonyabban végezhetjük, ha ezte kicsit felmelegítjük használat előtt.
- A szemcséket tartalmazó dörzsölő tisztítóanyagok használata tilos.

BEKÖTÉSRE ÉS SZERELÉSRE VONATKOZÓ ÁLTALÁNOS FIGYELMEZTETÉSEK

- A masszázskabin szükséges víznyomás ellátása min. 0.2 MPa (2 bar) és max. 0,4 MPa (4 bar) között kell legyen. Magasabb nyomásra való bekötés csak egy további, 0.4 MPa (4 bar) értékre állított nyomásszabályzó beépítésével lehetséges. Koplá d.o.o. nem fogad el reklamációt amennyiben a túl nagy víznyomás miatt születik panasz.
- A masszázskabin vagy oszlop bekötését a vízhálózathoz oly formán kell végrehajtani, hogy egy oszlop vagy fal közvetlen NYOMÁST ne gyakoroljon a kabin vagy oszlop vezetékrendszerére. A fő vízellátás bekötése közvetlenül a fali csatlakozóhoz és a könnyebb szerelés érdekében 90°-os KÖNYÖKÖT vagy SZÖGES csatlakozó használatát ajánljuk.
- Koplá d.o.o. nem fogad el reklamációt helytelen beszerelés miatt.
- Az elektromos kimenetek, a meleg és hideg víz lefolyók és bemenetek ábrái a mellékelt szerelési útmutatásban csak egy lehetséges csatlakoztatási módot mutatnak. Ezek helyzete megváltoztatható más helyre a tárgy méreteinek függvényében, amennyiben nem befolyásolja az oszlopra vagy kabinba szerelt elemek működését / funkcionalitását. A meleg- és hidegvízellátó vezetékek szükség szerint hosszabbíthatók megfelelő

hosszúságú vezetékekkel. Koplá d.o.o. nem fogad el reklamációt a kicserélt vezetékek minőségéből fakadó károk miatt.

- Ahhoz, hogy a vezetékekből a szennyeződést eltávolítsuk, a vízhálózatból legkevesebb 25-50 Liter vizet le kell engedni a masszázskabin vagy oszlop bekötése előtt.
- A vízhálózatához csatlakozott minden elemhez javasolt elzárószelepet szerelni. Amennyiben elzárószelep már beszerelésre került a meglévő vízszelvénybe és a vizet a lakásban vagy fürdőszobában állítja meg, további szelep beépítése nem szükséges. FIGYELMEZTETÉS! Figyeljen a szelep méretére, mivel a masszázoszlop kevés helyet biztosít a vízhálózatához való bekötéshez. Szögletes vagy kisebb méretű egyenes golyósszelep használata ajánlott.



- Amennyiben időnként a hideg- és melegvíz nyomása időnként változik, egyirányú vízszelvény beszerelését javasoljuk. Gyakori esetek a víznyomás változására:
 - Átfolyó vízmelegítő használatakor (melegvíztartály nélkül).
 - Ha az épület melegvízellátása a vízmelegítéshez használt tárgytól/készülékektől külön történik több épület egyidejű ellátásakor. Példa: nagyvárosi telepeken, termálforrások használata, vagy hasonló esetekben.
 - Többlakású épületekben nagyszámú vízfogyasztókkal.

Az egyirányú szelepek meggátolják a melegvíz folyását a hidegvíz vezetékbe és fordítva.

Kiseb lakásokban, ahol a vizet elektromos vízmelegítővel melegítik, nem szükséges egyirányú szelep beépítése.

Amennyiben a vizet központi fűtéssel melegítik, az egyirányú szelepek csak akkor szükségesek ha nagyszámú vízfogyasztó létezik (többlakásos tömbház).



- Olyan helyeken ahol a víz nagymennyiségű szennyeződést és vízkövet tartalmaz, tisztítóberendezés beépítése ajánlott. Ez a masszázoszlop élettartamát növeli és megkönnyíti a felületek és elemek tisztítását. Amennyiben lehetséges, az épület fő vízvezetékére ajánlott ezen berendezéseket telepíteni, mivel ez a leggazdaságosabb és legátfogóbb megoldás az egész épületre vonatkozóan.



Kolpa d.o.o. nem fogad el reklamációt nagymennyiségű vízkő vagy szennyezés miatt fellépő meghibásodás esetén, ha nincs tisztítóberendezés beszerelve.

- Kolpa d.o.o. csak a termék meghibásodásáért vállal felelősséget, és nem a helytelen beszereléséért.
- Figyelem: Kolpa nem felel a túlforró víztől eredő sérülésekért.
- A masszázs-kabin helyének kialakítása (fürdőszoba) meg kell feleljen a hivatalos hatályban levő előírásoknak. A 0,1,2 területeken kapcsoló, csatlakozó aljzat vagy más csatlakozás kézügyben nem lehet. Ezek a masszázsfülkétől legalább 0,6 m-re kell elhelyezkedjenek 2.25 m magasságban, amint a Ábra:

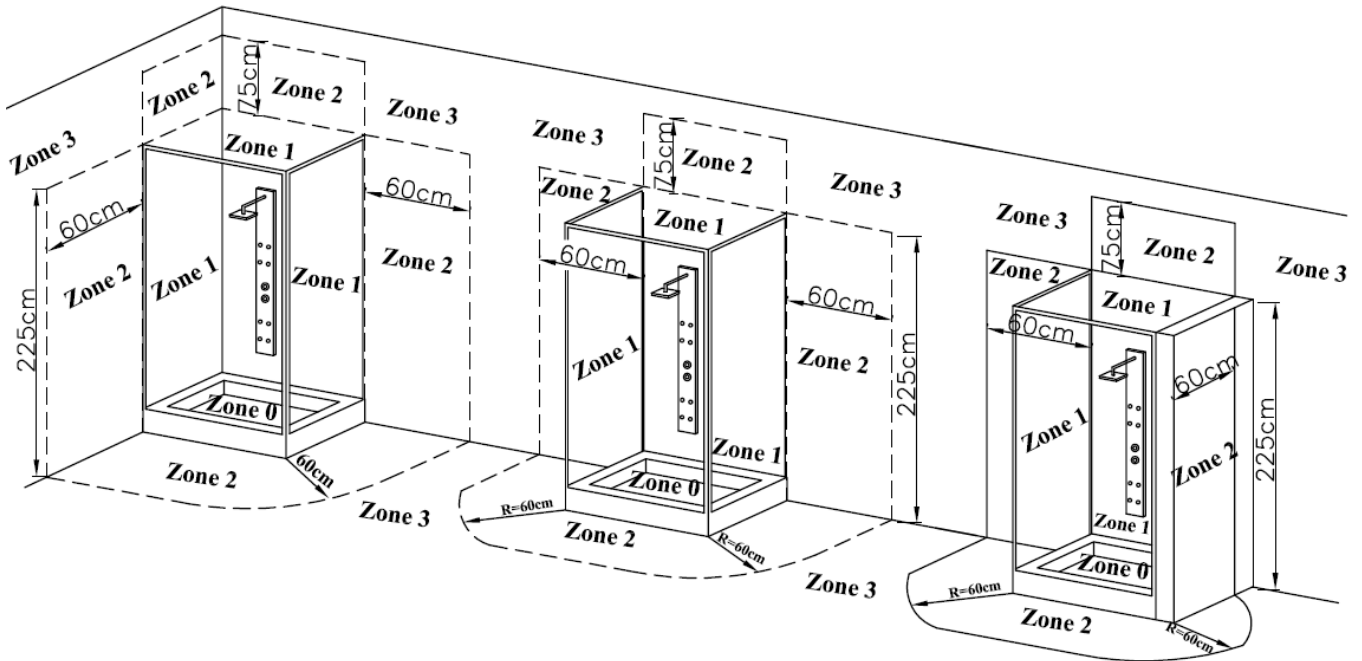

HASZNÁLATI UTASÍTÁS**SLIM 1600 2F**

A SLIM masszázsfal jellemzői multifunkcionális keverő.

MASSZÁZSFUNKCIÓK

A funkciókat a keverő jobbra vagy balra fordításával állíthatjuk be.

A vízszugár teljesítménye a keverő felső részének
A KIVÁLASZTOTT FUNKCIÓK KÖZÖTTI
fordításával állítható.

F1 – Kézizuhany
F2 – Fejzuhany

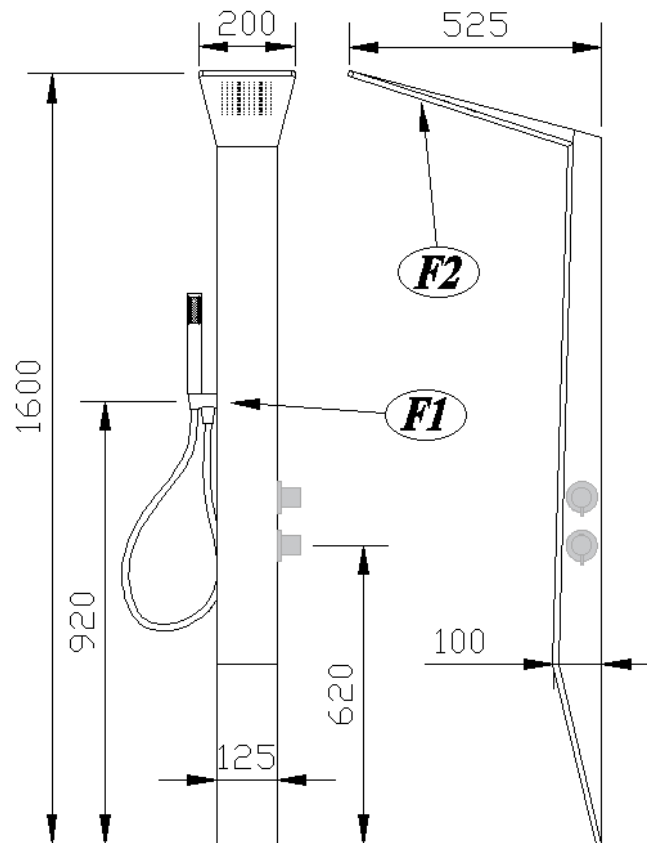

Az alsó kar jobbra vagy balra fordításával a víz hőmérséklete állítható.

A 38 °C fokot meghaladó vízhőmérséklet beállításához előbb nyomja be a zárógombot, utána fordítsa el a kart tovább balra.

Figyelmeztetések:

Kolpa nem felel a túlforró víztől eredő sérülésekért.

A meleg- és hidegvizes vezetékek nyomáskülönbségek a keverő helyes működését befolyásolhatják. Ebben az esetben Kolpa d.o.o. nem fogad el panaszt a keverő helytelen működéséért.

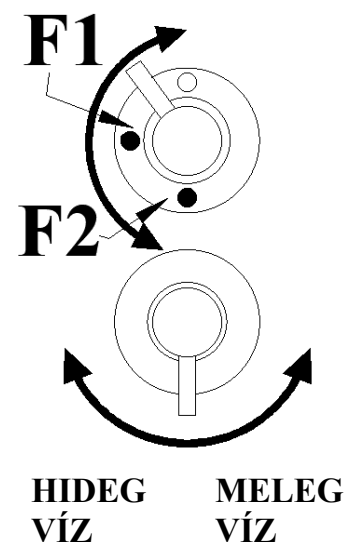

HASZNÁLATI UTASÍTÁS**SOLANO 1400 2F**

A SOLANO masszázsfal jellemzői multifunkcionális keverő.

MASSZÁZSFUNKCIÓK

A funkciókat a keverő jobbra vagy balra fordításával állíthatjuk be.

A vízszugár teljesítménye a keverő felső részének
A KIVÁLASZTOTT FUNKCIÓK
KÖZÖTTI
fordításával állítható.

F1 – Kézizuhany
F2 – Fejzuhany

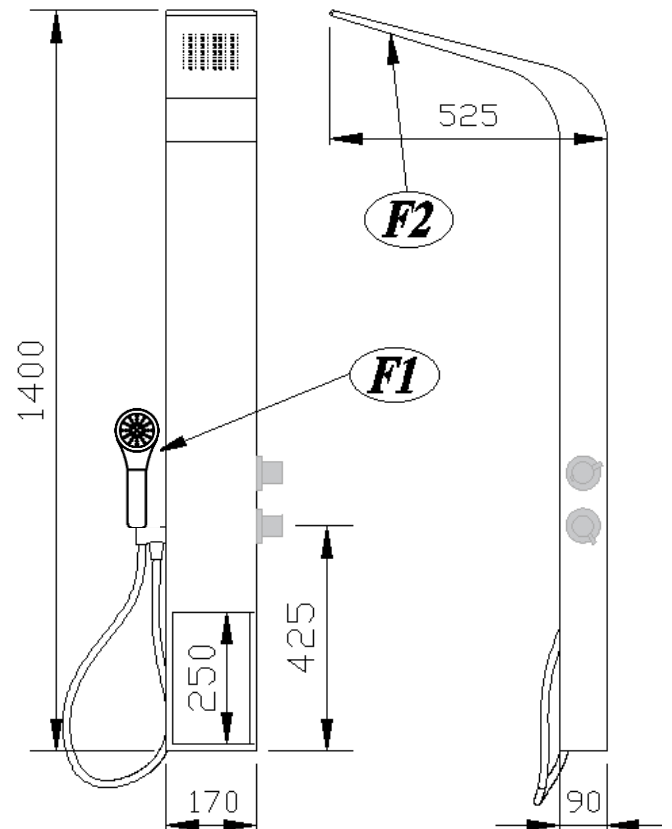

Az alsó kar jobbra vagy balra fordításával a víz hőmérséklete állítható.

A 38 °C fokot meghaladó vízhőmérséklet beállításához előbb nyomja be a zárógombot, utána fordítsa el a kart tovább balra.

Figyelmeztetések:

Kolpa nem felel a túlforró víztől eredő sérülésekért.

A meleg- és hidegvizes vezetékek nyomáskülönbségek a keverő helyes működését befolyásolhatják. Ebben az esetben Kolpa d.o.o. nem fogad el panaszt a keverő helytelen működéséért.

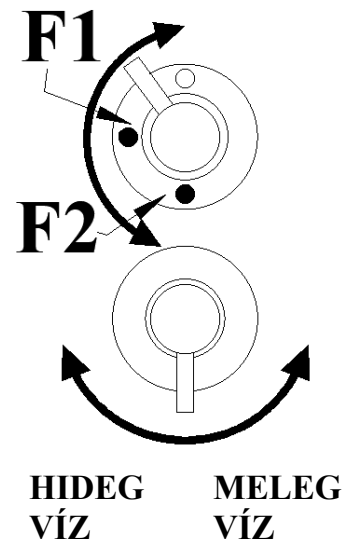

HASZNÁLATI UTASÍTÁS

ZONDA 1500 3F
ZONDA FLAT 1600 3F

A ZONDA masszázsfal jellemzői
multifunkcionális keverő.

MASSZÁZSFUNKCIÓK

A funkciókat a keverő
jobbra vagy balra
fordításával állíthatjuk be.

A vízszugár teljesítménye
a keverő felső részének
A KIVÁLASZTOTT FUNKCIÓK
KÖZÖTTI
fordításával állítható.

F1 – Fejzuhany
F2 – Kézizuhany
F3 – Masszázs fúvóka

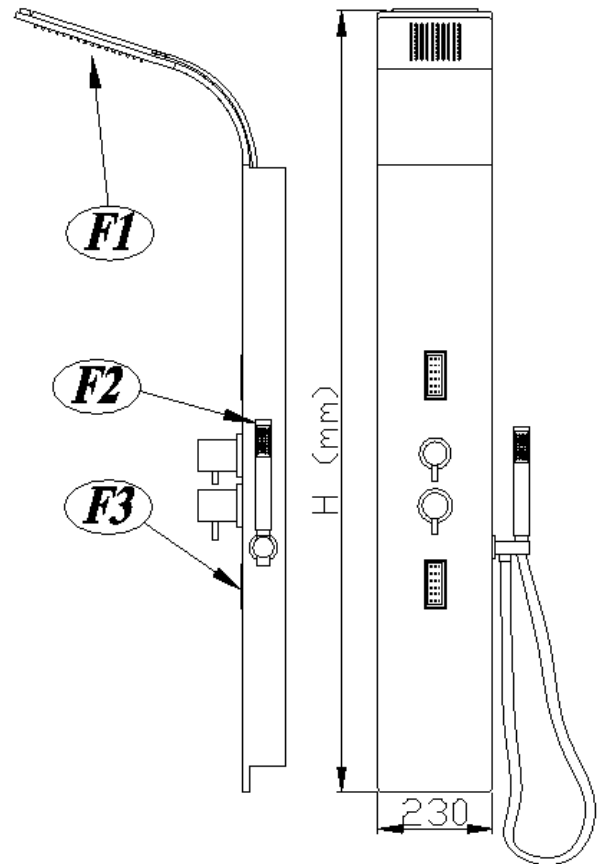

Az alsó kar jobbra vagy balra fordításával a víz hőmérséklete állítható.

A 38 °C fokot meghaladó vízhőmérséklet
beállításához előbb nyomja be a zárógombot,
utána fordítsa el a kart tovább balra.

Figyelmeztetések:
Kolpa nem felel a túlforró víztől eredő
sérülésekért.

A meleg- és hidegvizes vezetékek
nyomáskülönbségek a keverő helyes
működését befolyásolhatják. Ebben az esetben
Kolpa d.o.o. nem fogad el panaszt a keverő
helytelen működéséért.

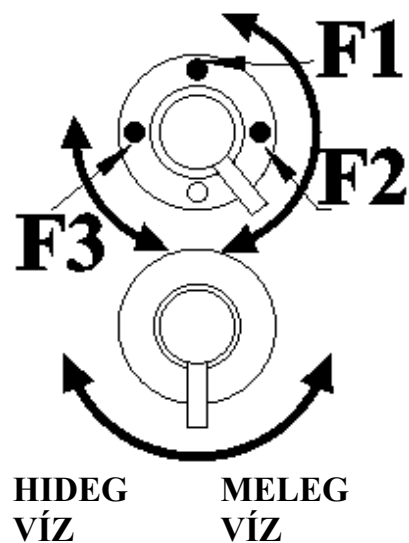

PRECAUTIONS FOR USE

- The device may be used by children above 8 years of age and persons with lesser psychological and mental capabilities or lack of knowledge and experience in the event that they are supervised or adequately informed about the safe use of the device and understand the dangers.
- Children should not play with the device.
- Children may not carry out cleaning or maintenance of the device unattended.
- Use the device only in accordance with the intended use as described in this manual. Do not use extra plug-ins if not recommended by the manufacturer.
- Never place or insert objects in the openings.
- Space (bathroom) in which your massage cabin is located, must be designed according to the regulations in force in each state. In zones 0, 1, 2 there should be no switches, sockets or connections placed at your fingertips. They should be located at least 0.6 m from the massage cabin and of a height of 2.25 m, as shown in Figure 2 - space.
- Excessive retention in hot water or steam can cause hyperthermia. This occurs when the internal body temperature significantly exceeds the normal body temperature of 37°C. Signs of hyperthermia are increased internal body temperature, dizziness, lethargy, drowsiness and fainting. The effects of hyperthermia are inability for heat-detecting, absence of feeling the need to leave the hot room, unawareness of the impending danger. It can cause damage to the foetus in pregnant women, physical exhaustion loss of consciousness, and general danger.
- Alcohol, drugs or medication before or during the use of massage cabins can significantly increase the risk of fatal hyperthermia or slipping.
- Do not perform unauthorised interventions that affect the safe and smooth operation of this product.
- Be careful when entering or leaving the hot tub / cabin.
- Avoid massage or steam bath immediately after hard day's work or after strenuous exercise. Risk of hyperthermia.
- No electrical installations, including those which produce steam or moisture are allowed to be used inside the cab.
- To remove particles from the pipes, the water supply needs to be drained by at least 25-50 litres of water before connecting the massage cabin.
- Use of instantaneous water heater may reduce the flow of hot water. Due to the difference in pressure of the hot and cold water the proper functioning of the mixing water valve is hampered. In this case claims for improper operation of the valve are not accepted.
- Low water flow or the use of multiple massage functions at the same time reduces the effect (power) of jets.
- The effect of the jet is directly dependent on the flow rate (pressure) of water.
- The massage cabin is allowed to be connected to the water supply with minimum pressure of 0.2 MPa (2 bar) but not more than 0,4 MPa (4 bar). Connection to a higher water pressure is not allowed without the installation of additional limiters set at 0.4 MPa (4 bar). Kolpa d.o.o. does not recognise any claims which might arise from a higher water pressure than allowed for this product.
- Parts containing electrical components (except for remote control), must be placed or fastened so that they cannot fall into the massage cabin. A person in

massage cab is not allowed to have access to any parts containing live parts, except those supplied with safety extra-low voltage (SELV) not exceeding 12 V.

- Children are allowed to use the appliance without supervision only if instructed on the safe use massage showers, and if they understand the potential dangers in the event of improper use.

CLEANING and MAINTENANCE OF A MASSAGE BATH CABIN

- Children may not carry out cleaning or maintenance of the device if unattended.
- After completing the massage cycle, massage cabin shall be rinsed with a jet of clean water and particles which might clog the openings in the massage nozzle removed. Use a clean cloth to wipe the chrome parts.
- Use only liquid cleansers and a soft cloth to clean.
- To clean the acrylic and other kerrock or metal surfaces as well as to remove lime scale KOLPA SAN SPECIAL CLEANER is recommended. Spray the special cleaner on the surface or apply it with a sponge and allow a few minutes to operate. Rinse with clean water. For valves with a distinct sheen wiping the surface is recommended.
- ATTENTION: The use of detergents in concentrations higher than indicated in the appropriate instructions is not allowed.
- ATTENTION: Cleaner operating for longer than 60 minutes may HARM THE SURFACES of coloured elements and high-gloss elements (chrome).
- Descaling can also be done by using household vinegar which is more effective when it warms up.
- It is forbidden to use abrasive cleaning agents containing coarse fillers.

GENERAL WARNINGS ON CONNECTION AND INSTALLATION

- The massage cabin is allowed to be connected to the water supply with minimum pressure of 0.2 MPa (2 bar) but not more than 0,4 MPa (4 bar). Connection to a higher water pressure is not allowed without the installation of additional limiters set at 0.4 MPa (4 bar). Kolpa d.o.o. does not recognise any claims which might arise from a higher water pressure than allowed for this product.
- Connecting the water inlet hose to the massage cabin or pillar shall be performed in a way avoiding that a pillar or wall would PRESS directly to the connecting pipe or any other pipe of the massage system. To install the main water inlet on the wall connector we recommend using of an ANGLED connector or a 90° ELBOW for an easier connection and relieved joints.
- Kolpa d.o.o. does not recognise any claims which might arise from an inappropriate installation.
- Positions of electrical outlets, hot and cold water drains and inlets, as shown in the attached drawings and installation instructions, are showing only one of

the possible layouts of these connections. Their position is allowed to change to any other location within the dimensions of the item, as long as this position does not interfere with the function / operation of the elements mounted on the pillar or a massage cabin. Hot and cold water supply pipes can, if necessary, be extended or replaced with pipes of suitable length. Kolpa d.o.o. does not recognise any claims which might arise from damage made by replacing or the quality of the replacing pipes.

- To remove particles from the pipes, the water supply needs to be drained by at least 25-50 litres of water before connecting the pillar or massage cabin.
- Inlet of each product connected to a water source is recommended to feature a stop valve. If this valve is already installed in the existing water installation scheme and is able to stop water just for your apartment or bathroom, then the installation of an additional valve is not required. CAUTION! Pay attention to the dimensions of the valve, as the massage pillars leave very little space for connection to the water network. Angled or straight ball valves of smaller dimensions are recommended.



- We recommend the installation of one-way water flow valves on both the hot and cold water where water pressure between the hot and cold water might vary occasionally. Most often this happens in the following cases:
 - When using flow water heater (without the hot water tank).
 - In buildings where hot water is supplied separately from the objects / devices intended for heating water for a large number of residential buildings at the same time. Examples: plants in major cities, thermal springs and the like.
 - In multi-dwelling buildings with a large number of consumers of water.

The purpose of the one-way valves is to prevent return of hot water through the cold water pipes and vice versa.

For small housing where the water is heated with electric heaters, the one-way valves are not required.

Where the water is heated through central heating, one-way valves are only required if property has a very large number of water customers (multi-apartment block or tower).



- In areas where the water contains a large quantity of particles (impurities) and scaling, we recommend to install a device to remove or neutralize contaminants. This increases the lifetime of massage pillars and greatly facilitates the cleaning of surfaces and components. To the extent feasible, we recommend such devices to be installed on the building's main water supply,

as this is the most economical and comprehensive solutions for the entire facility.



Kolpa d.o.o. does not recognise any claims arising from limescale or dirt in the pipes, if not a filter for impurities and device for reducing the amount of limescale installed.

- Kolpa d.o.o. recognises the complaint only for the defect in the product, rather than from improper installation.
- Attention: Kolpa is not liable for injuries caused by excessive water temperatures.
- Space in which your massage cabin is located (bathroom), must be designed according to the national regulations in force. In zones 0, 1, 2 there should be no switches, sockets or connections placed at your fingertips. They should be located at least 0.6 m from the massage cabin and of a height of 2.25 m, as shown in figure below:

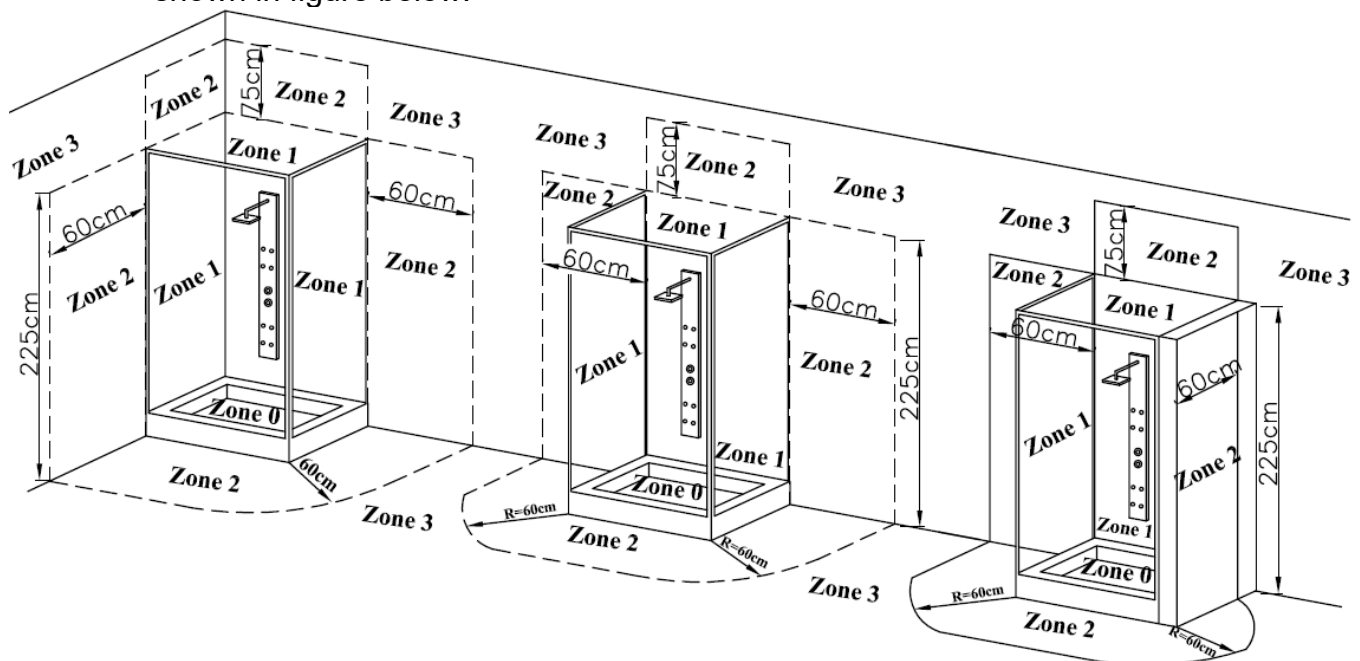

USER MANUAL

SLIM 1600 2F

The SLIM massage wall features a multifunction mixer.

MASSAGE FUNCTIONS

Functions are set by turning left or right the upper part of the mixer.

Power of the jet is set by turning the upper part of the mixer **BETWEEN THE SELECTED FUNCTIONS.**

- F1 - Hand-held shower
- F2 - Head Shower

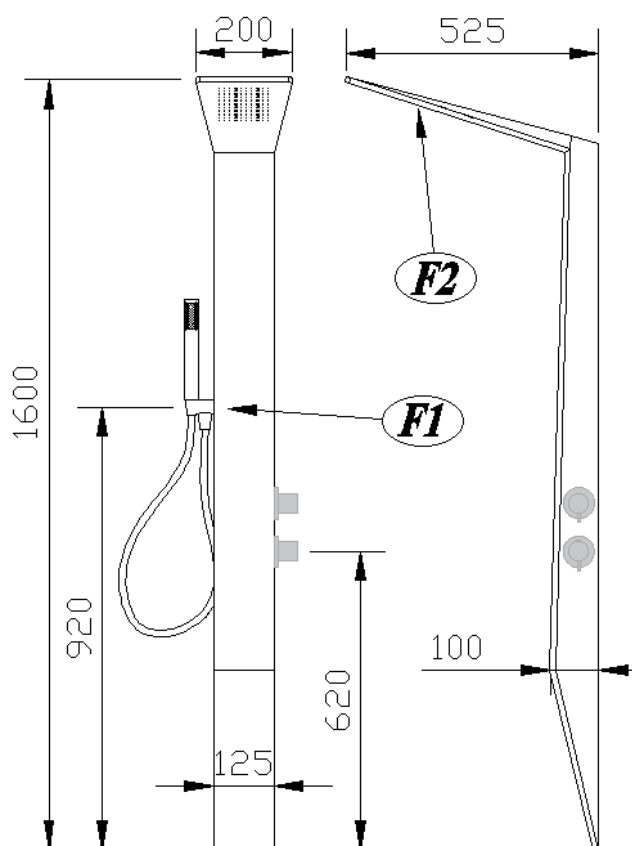

By turning the lower lever left or right the water temperature is set.

To select water temperature exceeding 38 °C, the lock must first be pressed and the lever turned further left.

Warnings:

Kolpa is not liable for injuries caused by excessive water temperatures.

Variations and fluctuations of pressure in the pipes between the hot and cold water interferes with the normal operation of the mixer. In this case, Kolpa d.o.o. does not recognise the claims of improper operation of the mixer.

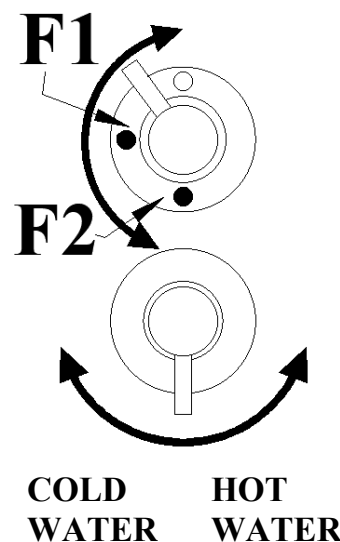

USER MANUAL

SOLANO 1400 2F

The SOLANO massage wall features a multifunction mixer.

MASSAGE FUNCTIONS

Functions are set by turning left or right the upper part of the mixer.

*Power of the jet is set by turning the upper part of the mixer **BETWEEN THE SELECTED FUNCTIONS.***

- F1 - Hand-held shower*
- F2 - Head Shower*

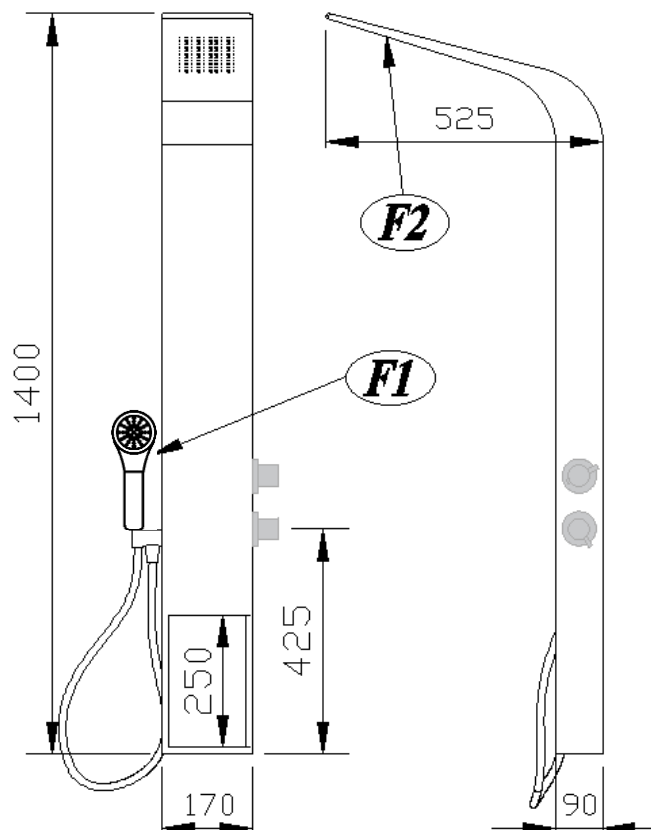

By turning the lower lever left or right the water temperature is set.

To select water temperature exceeding 38 °C, the lock must first be pressed and the lever turned further left.

Warnings:

Kolpa is not liable for injuries caused by excessive water temperatures.

Variations and fluctuations of pressure in the pipes between the hot and cold water interferes with the normal operation of the mixer. In this case, Kolpa d.o.o. does not recognise the claims of improper operation of the mixer.

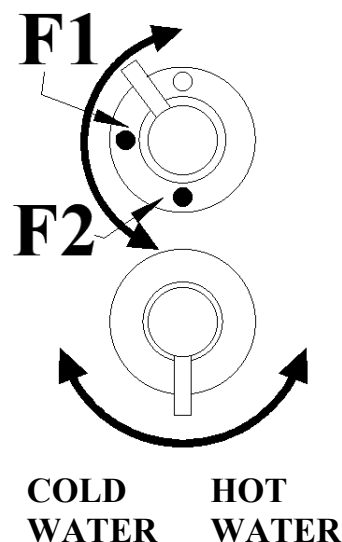

USER MANUAL

ZONDA 1500 3F
ZONDA FLAT 1600 3F

The ZONDA massage wall features a multifunction mixer.

MASSAGE FUNCTIONS

Functions are set by turning left or right the upper part of the mixer.

*Power of the jet is set by turning the upper part of the mixer **BETWEEN THE SELECTED FUNCTIONS.***

- F1 - Head Shower*
- F2 - Hand-held shower*
- F3 - Massage nozzles*

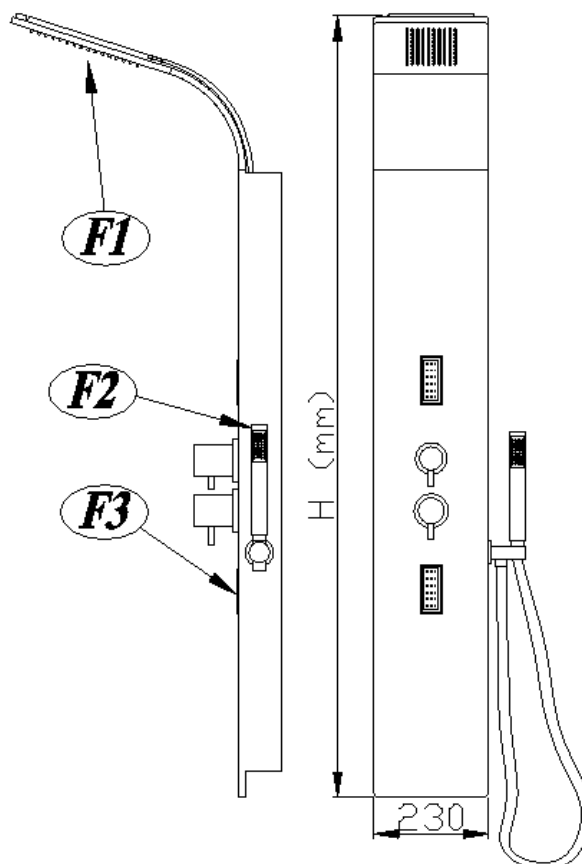

By turning the lower lever left or right the water temperature is set.

To select water temperature exceeding 38 °C, the lock must first be pressed and the lever turned further left.

Warnings:

Kolpa is not liable for injuries caused by excessive water temperatures.

Variations and fluctuations of pressure in the pipes between the hot and cold water interferes with the normal operation of the mixer. In this case, Kolpa d.o.o. does not recognise the claims of improper operation of the mixer.

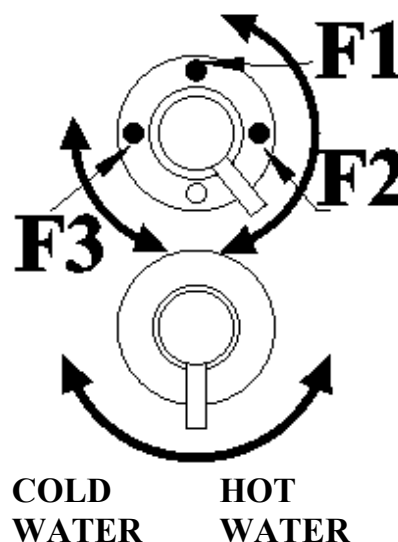

VORSICHTSMAßNAHMEN BEI VERWENDUNG

- Das Gerät darf von Kindern ab 8 Jahren oder Personen mit beschränkten psychischen und geistigen Fähigkeiten oder Mangel an Wissen und Erfahrung in dem Fall verwendet werden, wenn sie unter Kontrolle oder angemessen über die sichere Anwendung des Gerätes informiert sind und kennen die Gefahren.
- Kinder sollten mit dem Gerät nicht spielen.
- Kinder dürfen keine Reinigungs- oder Wartungsarbeiten auf dem Gerät unbeaufsichtigt ausführen.
- Benutzen Sie das Gerät nur in Übereinstimmung mit dem beabsichtigten Verwendungszweck, wie in diesem Handbuch beschrieben. Verwenden Sie keine vom Hersteller nicht empfohlenen zusätzlichen Ansätze.
- Stecken oder legen Sie nie Gegenstände in die Öffnungen ein.
- Raum (Bad), in dem die Massagekabine eingebaut wird, muss nach der geltenden nationalen Gesetzgebung gestaltet werden. Innerhalb der Zone 0, 1, 2 dürfen sich keine Stecker, Steckdosen oder Anschlüsse im Handbereich oder mindestens 0,6 m von der Massagekabine und in der Höhe von 2,25 m befinden, wie im Bild 2 – Raum gezeigt.
- Übermäßiges Aufhalten in heißem Wasser oder Dampf kann zur Hyperthermie führen. Dies geschieht, wenn die innere Körpertemperatur um mehr Grad die normale Körpertemperatur von 37°C übersteigt. Zeichen der Hyperthermie sind erhöhte innere Körpertemperatur, Schwindel, Lethargie, Benommenheit und Ohnmacht. Zu den Auswirkungen der Hyperthermie zählen Hitze-Erfassungsunfähigkeit, bei der man nie die Notwendigkeit fühlt, den heißen Raum verlassen zu müssen und von keiner drohenden Gefahr bewusst ist. Sie kann Schäden dem Fötus bei schwangeren Frauen verursachen, zu körperlicher Erschöpfung, Verlust des Bewusstseins und allgemeiner Gefahr führen.
- Alkohol, Drogen oder Medikamenten vor oder während der Verwendung von Massage-Kabinen können das Risiko einer tödlichen Hyperthermie oder Rutschen deutlich erhöhen.
- Vermeiden Sie unbefugte Eingriffe, die den sicheren und makellosen Betrieb dieses Produktes beeinflussen.
- Seien Sie immer vorsichtig beim Betreten und Verlassen der Massagekabine bzw. -Säule.
- Vermeiden Sie Massage- oder Dampfbad unmittelbar nach einem harten Arbeitstag oder Training. Gefahr der Hyperthermie.
- Keine elektrischen Installationen, einschließlich diejenigen, die Dampf oder Feuchtigkeit produzieren dürfen in der Kabine eingesetzt werden.
- Wegen Verunreinigungen in den Rohren müssen vor dem Anschluss der Massagekabine auf die Wasserzufuhr mindestens 25-50 Liter Wasser abgelassen werden.
- Durchlauferhitzer reduziert den Fluss von heißem Wasser. Durch die Druckdifferenz der Warm- und Kaltwasser wird das ordnungsgemäße Funktionieren des Wassermischers behindert. In diesem Fall werden keine Ansprüche zur Funktionsstörung des Wassermischers akzeptiert.
- Niedriger Wasserdurchfluss oder die Verwendung von mehreren Massagefunktionen gleichzeitig reduziert die Wirkung (Leistung) der Massagedüsen.
- Die Wirkung des Massage-Strahls ist direkt abhängig vom Wasserstrom (Druck).

- Massagekabine darf an eine Wasserzufuhr mit einem Mindestdruck von 0,2 MPa (2 bar), aber nicht mehr als 0,4 MPa (4 bar) angeschlossen werden. Anschluss an einem höheren Wasserdruck darf nicht ohne Verwendung eines auf 0,4 MPa (4 bar) eingestellten Wasserdruck-Begrenzers durchgeführt werden. Durch Kolpa d.o.o. werden keine Ansprüche aus Schäden akzeptiert, die durch einen höheren als in dieser Anleitung bestimmten Wasserdruck verursacht würden.
- Teile, die elektrische Komponenten (außer Fernsteuerung) beinhalten, müssen so platziert oder befestigt werden, dass sie nie in die Massagekabine fallen können. Eine Person in der Massagekabine darf nie zu den Teilen Zugang haben, die unter Spannung sind, sei denn die Sicherheitskleinspannung (SELV) unterhalb von 12 V.
- Kinder dürfen das Gerät nur unter Aufsicht verwenden und zwar nur wenn sie auf die sichere Anwendung der Massage-Dusche angewiesen wurden und die möglichen Gefahren bei unsachgemäßem Gebrauch gut verstehen.

REINIGUNG und WARTUNG der MASSAGEKABINE (GILT FÜR ALLE MASSAGEKABINEN)

- Kinder dürfen keine Reinigungs- oder Wartungsarbeiten auf dem Gerät unbeaufsichtigt ausführen.
- Nach Abschluss des Massage-Zyklus soll die Massagekabine mit einem Strahl von sauberem Wasser abgespült und die möglichen Partikel, die die Öffnungen in den Massagedüsen verstopfen könnten, entfernt werden. Verwenden Sie ein sauberes Tuch, um Chromteile zu wischen.
- Verwenden Sie flüssige Reinigungsmittel und ein weiches Tuch zu reinigen.
- Für die Reinigung von Acryl- und anderen Kerrock- oder Metalloberflächen und zum Entfernen vom Kalk wird der KOLPA SAN SPEZIALREINIGER empfohlen. Spezialreiniger auf die Oberfläche aufsprühen oder mit einem Schwamm auftragen, dann warten Sie ein paar Minuten um ihm einwirken zu lassen. Mit sauberem Wasser abspülen. Für Armaturen mit einem ausgeprägten Glanz empfehlen wir die Oberfläche abzuwischen.
- **ACHTUNG:** Verwendung von Reinigungsmitteln in höheren Konzentrationen als in der Gebrauchsanweisung angegeben, wird nicht zugelassen.
- **ACHTUNG:** Langzeitwirkung vom Reinigungsmittel (über 60 Minuten) kann die Oberfläche der farbigen Elemente und Elemente mit hohem Glanz (Chrom) beschädigen.
- Zum Entkalken können Sie auch Haushaltssessig benutzen, der aber aufgewärmt effektiver wird.
- Die Verwendung von Scheuermittel mit groben Füllstoff ist nicht erlaubt.

ALLGEMEINE WARNUNGEN ZUM ANSCHLUSS UND MONTAGE

- Massagekabine darf an eine Wasserzufuhr mit einem Mindestdruck von 0,2 MPa (2 Bar), aber nicht mehr als 0,4 MPa (4 Bar) angeschlossen werden. Anschluss

an einem höheren Wasserdruck darf nicht ohne Verwendung eines auf 0,4 MPa (4 bar) eingestellten Wasserdruck-Begrenzers durchgeführt werden. Durch Kolpa d.o.o. werden keine Ansprüche aus Schäden akzeptiert, die durch einen höheren als in dieser Anleitung bestimmten Wasserdruck verursacht würden.

- Anschluss des Wassereinlass-Schlauchs zur Massagekabine oder Säule muss so durchgeführt werden, dass durch die montierte Säule oder Wand kein Druck direkt an die Verbindungsleitung oder andere Schläuche geübt wird. Um die Haupteinlass-Schläuche an Wandanschluss zu verbinden werden Eckverbindungen oder 90°-Bogen für den einfachen Anschluss und Erleichterung empfohlen.
- Durch Kolpa d.o.o. werden keine Ansprüche aus Schäden akzeptiert, die durch eine unkorrekte Montage verursacht wurden.
- Positionen der Steckdosen, Heiß- bzw. Kaltwasserabflüssen und -buchten, die in den beigefügten Zeichnungen und Installationsanleitung dargestellt sind, zeigen nur eine der möglichen Layouts dieser Verbindungen. Ihre Position lässt sich auf einem beliebigen anderen Ort innerhalb der Abmessungen des Produktes ändern, solange keines der auf die Massagekabine oder -Säule eingebauten Bedienelemente dadurch in seiner Funktion gehindert wird. Heiß- bzw. Kaltwassereinlassschläuche können, falls erforderlich, verlängert oder durch andere Schläuche geeigneter Länge ersetzt werden. Durch Kolpa d.o.o. werden keine Ansprüche aus Schäden akzeptiert, die durch eine Ersetzung oder unzureichende Qualität der Ersatzschläuche verursacht wurden.
- Wegen Verunreinigungen in den Rohren müssen vor dem Anschluss der Massagekabine auf die Wasserzufuhr mindestens 25-50 Liter Wasser ausgelassen werden.
- Für jedes Produkt, das mit einer Wasserquelle verbunden wird, ist es empfehlenswert, die Wasserleitung mit einem Sperrventil auszustatten. Wenn ein solches Ventil bereits in die bestehenden Wasserleitungen installiert ist und das Wasser ausschließlich für Ihre Wohnung oder Bad sperren kann, dann ist die Installation eines weiteren Ventils nicht erforderlich. **WARNUNG!** Beachten Sie die Abmessungen des Ventils, da die Massage-Säulen sehr wenig Platz für den Anschluss ans Wassernetz lassen. Wir empfehlen winkelige oder gerade Kugelhähne kleineren Abmessungen zu verwenden.



- Empfohlen wird die Installation der Wasserfluss-Einwegventile sowohl auf der Warm- wie auch Kaltwasserzufuhr, wo die Möglichkeit besteht, dass der Wasserdruck zwischen heißem und kaltem Wasser gelegentlich variiert. Am häufigsten geschieht dies in den folgenden Fällen:
 - Bei Verwendung eines Durchlauferhitzers (ohne Warmwasserspeicher).
 - In Gebäuden, in denen Warmwasser getrennt aus den Anlagen / Geräten für eine große Anzahl von Wohngebäuden gleichzeitig geliefert wird. Beispiel: Anlagen in den großen Städten, Thermalquellen und dergleichen.
 - Bei Mehrfamilienhäusern mit vielen Verbrauchern.
- Der Zweck der Einwegventile ist, die Rückkehr des heißen Wassers durch Kaltwasser-Zufuhr und umgekehrt zu verhindern.

Bei kleinen Wohnhäusern, wo das Wasser mit elektrischen Heizkörpern erhitzt wird, sind diese Einwegventile nicht erforderlich.

In einem Wohnungsgebäude, wo das Wasser durch eine Zentralheizung beheizt wird, sind diese Einwegventile nur für den Fall erforderlich, wenn im Gebäude eine sehr große Anzahl von Wasserverbrauchern wohnen (Mehrfamilien- oder Hochhaus).



- In Gebieten, wo das Wasser durch eine große Menge von Partikeln (Verunreinigungen) und Kalk geprägt wird, empfehlen wir die Installation einer Filteranlage. Dies erhöht die Lebensdauer der Massage-Säule und erleichtert die Reinigung von Oberflächen und Komponenten erheblich. Als die wirtschaftlichste und umfassendste Lösung für das gesamte Gebäude empfehlen wir Einbau einer solchen Filteranlage auf die Hauptwasserzufuhr im Wohngebäude, soweit dies möglich ist.



Wo keine Filteranlage montiert wurde, werden durch Kolpa d.o.o. keine Ansprüche aus Schäden akzeptiert, die durch Kalk oder Verunreinigungen verursacht wurden.

- Durch Kolpa d.o.o. werden nur Ansprüche betreffend einen Produktfehler, nicht aber Schaden aus einer unkorrekten Montage akzeptiert.
- Warnung: Kolpa d.o.o. übernimmt keine Verantwortung für Körperverletzungen, die durch übermäßige Wassertemperaturen verursacht wurden.
- Raum (Bad), in dem die Massage-Dusche eingebaut wird, muss nach der geltenden nationalen Gesetzgebung gestaltet werden. Innerhalb der Zone 0, 1, 2 dürfen sich keine Stecker, Steckdosen oder Anschlüsse im Handbereich oder mindestens 0,6 m von der Massagekabine und in der Höhe von 2,25 m befinden, wie im Bild 2 – Raum gezeigt.



Bild 2 – Raum

GEBRAUCHSANWEISUNGEN

SLIM 1600 2F

SLIM Massagewand verfügt über einen Multifunktionsmischer.

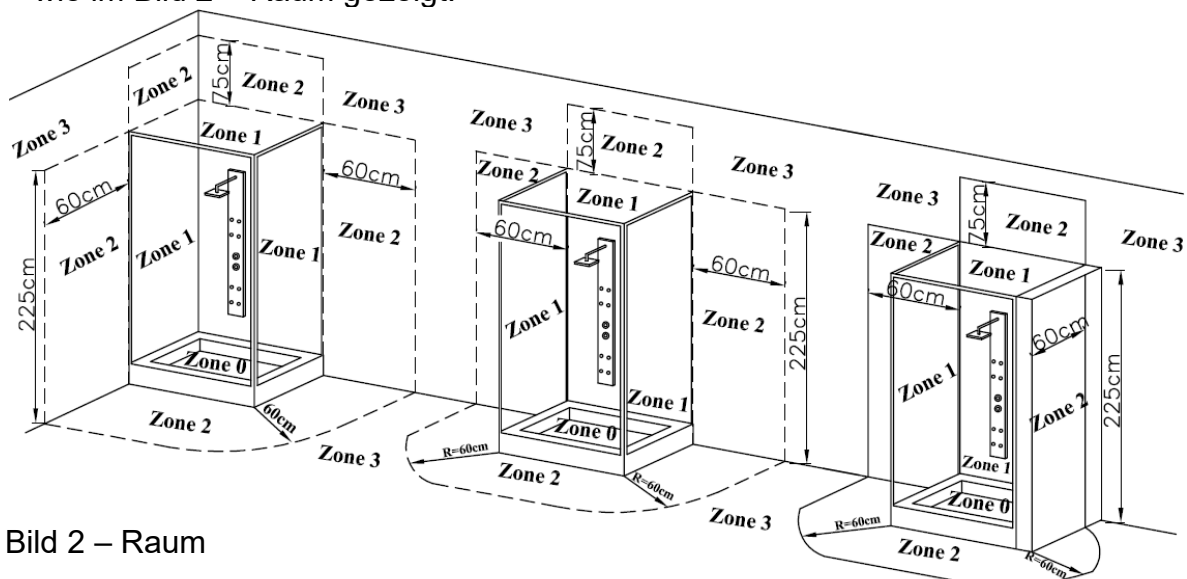
MASSAGEFUNKTIONEN

Funktionen werden durch das Drehen des Oberteiles des Mischers links oder rechts gewählt.

Die Leistung des Wasserstrahls wird durch das Drehen des Oberteiles des Mischers durch die FUNKTIONSWAHL geregelt.

*F1 Handdusche
F2 Brausekopf*

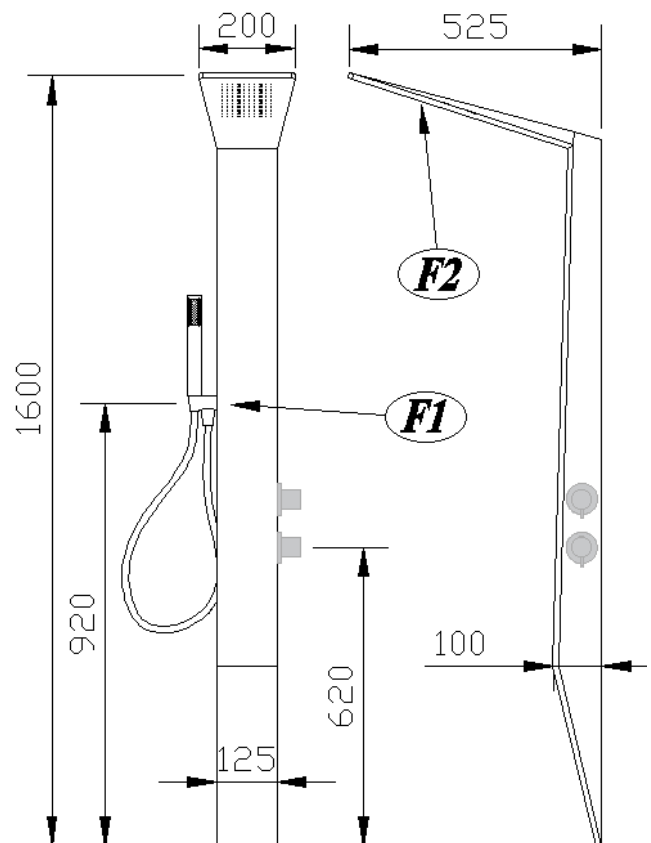

Die Wassertemperatur wird durch das Drehen des unteren Hebels nach links oder rechts geregelt.

Um eine Wassertemperatur oberhalb von 38°C zu wählen, drücken Sie erst die Sicherung, dann schieben Sie den Hebel weiter links.

Warnungen: Kolpa d.o.o. übernimmt keine Verantwortung für Körperverletzungen, die durch übermäßige Wassertemperaturen verursacht wurden.

Schwankungen und Unterschiede im Druck zwischen dem heißen und kalten Wasser in den Leitungen stören den normalen Betrieb des Mischers. In diesem Fall werden durch Kolpa d.o.o. keine Ansprüche für fehlerhaften Betrieb des Mischers akzeptiert.

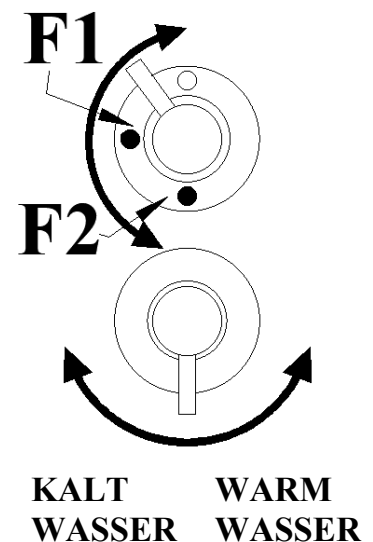

GEBRAUCHSANWEISUNGEN

SOLANO 1400 2F

SOLANO Massagewand verfügt über einen Multifunktionsmischer.

MASSAGEFUNKTIONEN

Funktionen werden durch das Drehen des Oberteiles des Mixers links oder rechts gewählt.

Die Leistung des Wasserstrahls wird durch das Drehen des Oberteiles des Mixers durch die FUNKTIONSWAHL geregelt.

F1 Handdusche
F2 Brausekopf

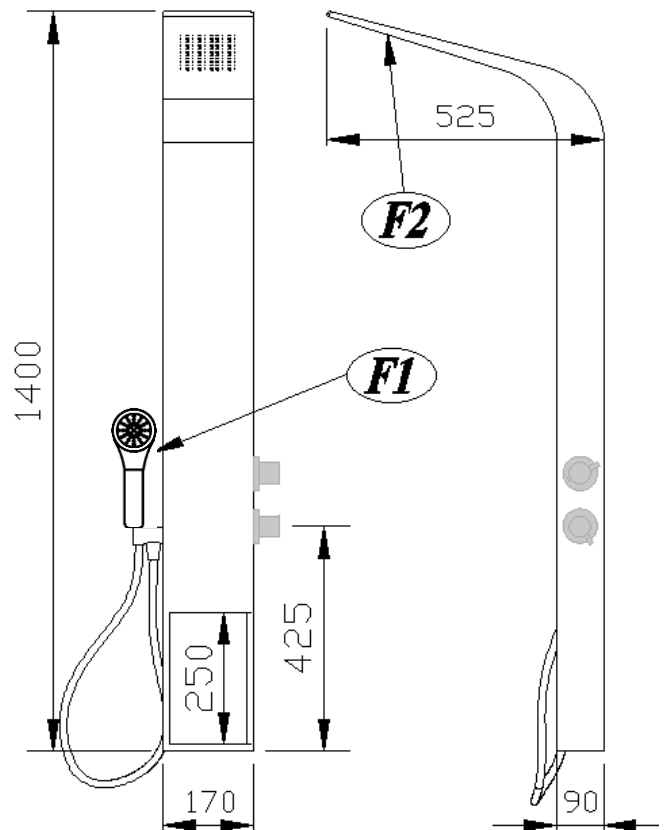

Die Wassertemperatur wird durch das Drehen des unteren Hebels nach links oder rechts geregelt.

Um eine Wassertemperatur oberhalb von 38°C zu wählen, drücken Sie erst die Sicherung, dann schieben Sie den Hebel weiter links.

Warnungen: Kolpa d.o.o. übernimmt keine Verantwortung für Körperverletzungen, die durch übermäßige Wassertemperaturen verursacht wurden.

Schwankungen und Unterschiede im Druck zwischen dem heißen und kalten Wasser in den Leitungen stören den normalen Betrieb des Mixers. In diesem Fall werden durch Kolpa d.o.o. keine Ansprüche für fehlerhaften Betrieb des Mixers akzeptiert.

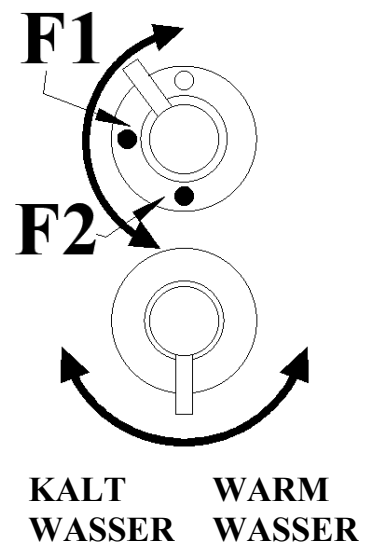

GEBRAUCHSANWEISUNGEN

ZONDA 1500 3F
ZONDA FLAT 1600 3F

ZONDA Massagewand verfügt über einen Multifunktionsmischer.

MASSAGEFUNKTIONEN

Funktionen werden durch das Drehen des Oberteiles des Mixers links oder rechts gewählt.

Die Leistung des Wasserstrahls wird durch das Drehen des Oberteiles des Mixers durch die FUNKTIONSWAHL geregelt.

- F1 Brausekopf
- F2 Handdusche
- F3 Massagestrahlen

Die Wassertemperatur wird durch das Drehen des unteren Hebels nach links oder rechts geregelt.

Um eine Wassertemperatur oberhalb von 38°C zu wählen, drücken Sie erst die Sicherung, dann schieben Sie den Hebel weiter links

Warnungen: Kolpa d.o.o. übernimmt keine Verantwortung für Körperverletzungen, die durch übermäßige Wassertemperaturen verursacht wurden.

Schwankungen und Unterschiede im Druck zwischen dem heißen und kalten Wasser in den Leitungen stören den normalen Betrieb des Mixers. In diesem Fall werden durch Kolpa d.o.o. keine Ansprüche für fehlerhaften Betrieb des Mixers akzeptiert.

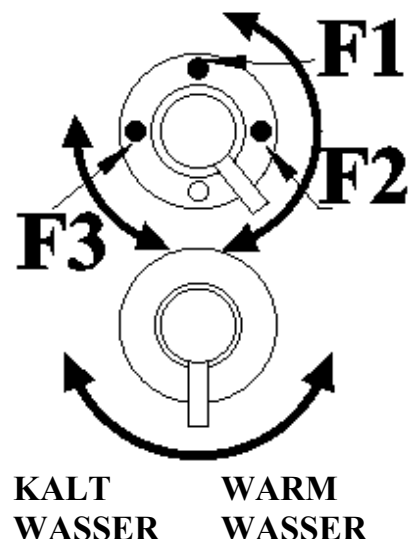
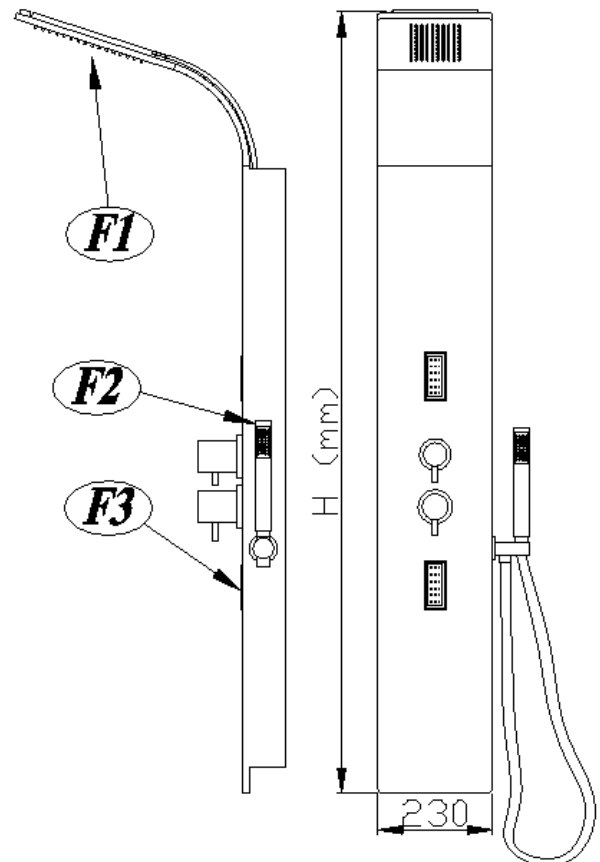

PRECAUZIONI PER L'USO

- Il dispositivo può essere utilizzato da bambini al di sopra degli 8 anni e da persone con handicap mentali o psichici o con mancanza di conoscenze ed esperienze nel caso in cui vengano controllate o adeguatamente informate circa l'utilizzo sicuro del dispositivo.
- I bambini non dovrebbero giocare con il dispositivo.
- I bambini non possono effettuare la pulizia o la manutenzione del dispositivo incustodito.
- Usare il dispositivo solo in conformità con la destinazione d'uso, come descritto in questo manuale. Non utilizzare ulteriori connettori se non consigliati dal produttore.
- Non posizionare o inserire oggetti nelle aperture.
- L'ambiente (bagno) in cui si trova la cabina per massaggi, deve essere progettato secondo le norme in vigore in ogni stato. Nelle zone 0, 1, 2, non ci dovrebbero essere interruttori, prese o connessioni a portata di mano. Queste dovrebbero trovarsi ad almeno 0,6 m dalla cabina di massaggio e ad una altezza di 2,25 m, come mostrato nella Figura 2 - spazio.
- L'eccessiva ritenzione in acqua calda o vapore può causare ipertermia. Ciò si verifica quando la temperatura corporea interna supera significativamente la normale temperatura di 37° C. I segnali di ipertermia sono: aumento della temperatura interna del corpo, vertigini, letargia, sonnolenza e svenimenti. Gli effetti dell'ipertermia sono: incapacità di rilevazione del calore, mancanza di bisogno di lasciare la stanza calda, inconsapevolezza del pericolo imminente. Può causare danni al feto nelle donne in gravidanza, esaurimento fisico, perdita di coscienza e pericolo in generale.
- L'uso di alcool, droghe o medicinali prima o durante l'utilizzo di cabine massaggio può aumentare significativamente il rischio di ipertermia fatale o di scivolare.
- Non eseguire interventi non autorizzati che alterano il funzionamento sicuro e regolare di questo prodotto.
- Fare attenzione quando si entra o esce dalla vasca/cabina.
- Evitare massaggi o bagni di vapore dopo una dura giornata di lavoro o dopo un intenso esercizio fisico. Rischio di ipertermia.
- Non utilizzare installazioni elettriche, comprese quelle che producono vapore o umidità, all'interno della cabina.
- Per rimuovere le particelle dalle tubazioni, l'approvvigionamento idrico deve essere drenato di almeno 25-50 litri di acqua prima di collegare la cabina massaggio.
- L'uso di scaldacqua istantaneo può ridurre il flusso di acqua calda. La differenza di pressione tra acqua calda e fredda può ostacolare il corretto funzionamento della valvola di miscelazione dell'acqua. In questo caso, eventuali reclami circa il funzionamento improprio della valvola non verranno accolti.
- Un basso getto d'acqua o l'utilizzo simultaneo di più funzioni riduce l'effetto (potenza) del getto.
- L'effetto del getto è direttamente proporzionale alla velocità di flusso (pressione) dell'acqua.
- La cabina massaggi può essere collegata alla rete idrica con pressione minima di 0,2 MPa (2 bar), ma non superiore a 0,4 MPa (4 bar). Il collegamento ad una pressione dell'acqua superiore non è consentito senza l'installazione di limitatori aggiuntivi impostati a 0,4 MPa (4 bar). Kolpa d.o.o. non riconosce alcun reclamo

derivante da una pressione dell'acqua superiore a quella consentita per questo prodotto.

- Parti contenenti componenti elettrici (eccetto per il controllo remoto), devono essere collocate o fissate in modo che non possano cadere nella cabina per massaggi. La persona all'interno della cabina massaggio non deve avere accesso alle zone contenenti parti sotto tensione, ad eccezione di quelle in dotazione di sicurezza a basso voltaggio (SELV) non superiore a 12 V.
- I bambini sono autorizzati a utilizzare l'apparecchio senza supervisione solo se istruiti sull'utilizzo sicuro delle docce con massaggio, e se capiscono i potenziali pericoli in caso di uso improprio.

PULIZIA E MANUTENZIONE DI UNA CABINA MASSAGGIO (APPLICABILE A TUTTE LE CABINE MASSAGGIO)

- I bambini non possono effettuare la pulizia o la manutenzione del dispositivo se incustodito.
- Dopo aver completato il ciclo di massaggi, la cabina massaggio deve essere risciacquata con un getto di acqua pulita per rimuovere le particelle che potrebbero ostruire le aperture dell'ugello massaggio. Usare un panno pulito per pulire le parti cromate.
- Utilizzare solo detergenti liquidi e un panno morbido per la pulizia.
- Per pulire l'acrilico e le altre superfici metalliche o in Kerrock, nonché per rimuovere il calcare, raccomandiamo il KOLPA SAN CLEANER SPECIAL. Spruzzare il detergente speciale sulla superficie o applicarlo con una spugna e lasciare agire per pochi minuti. Risciacquare con acqua pulita. Raccomandato per la pulizia di valvole particolarmente lucenti.
- **ATTENZIONE:** L'uso di detergenti in concentrazioni più elevate rispetto a quanto indicato nelle istruzioni non è consentito.
- **ATTENZIONE:** se lasciato agire per più di 60 minuti, il detergente può danneggiare la superficie degli elementi colorati e lucidi (cromati).
- La decalcificazione può essere effettuata anche utilizzando l'aceto comune, più efficace se riscaldato.
- È vietato utilizzare detergenti abrasivi.

AVVERTENZE GENERALI SUL COLLEGAMENTO E L'INSTALLAZIONE

- La cabina massaggio può essere collegata alla rete idrica con una pressione minima di 0,2 MPa (2 bar), ma non superiore a 0,4 MPa (4 bar). Il collegamento ad una pressione dell'acqua superiore non è consentito senza l'installazione di limitatori aggiuntivi impostati a 0,4 MPa (4 bar). Kolpa d.o.o. non riconosce alcun reclamo che potrebbe derivare da una pressione dell'acqua superiore a quella consentita per questo prodotto.
- Il collegamento del tubo di carico dell'acqua alla cabina massaggio o al pilastro deve essere effettuato in modo da evitare la pressione accidentale dei tubi da parte dei pilastri e delle pareti. Per installare la valvola d'ingresso dell'acqua alla presa a muro si consiglia di utilizzare un connettore ANGOLATO o a gomito da 90°.

- Kolpa d.o.o. non riconosce alcun reclamo che potrebbe derivare da un impianto inadeguato.
- Le posizioni di prese elettriche, scarichi di acqua calda e fredda e valvole, come da illustrazioni allegate, sono solo esempi di possibili configurazioni. La loro posizione può variare a seconda delle esigenze, purchè non interferisca con il funzionamento degli elementi installati sul pilastro o nella cabina massaggio. I tubi di alimentazione di acqua calda e fredda possono, se necessario, essere estesi o sostituiti con altri della lunghezza appropriata. Kolpa d.o.o. non riconosce alcun reclamo per danni dovuti alla sostituzione o alla qualità dei tubi sostituiti.
- Per rimuovere le particelle dalle tubazioni, l'approvvigionamento dell'acqua deve essere drenato da almeno 25-50 litri di acqua prima di collegare il pilastro o la cabina massaggio.
- Per l'installazione di ciascun prodotto connesso ad una sorgente d'acqua raccomandiamo la presenza di una valvola di arresto. Se il sistema idrico è già dotato di una valvola di questo tipo, in grado di arrestare perdite all'interno dell'appartamento o stanza da bagno, non è necessaria l'installazione di una valvola supplementare. **ATTENZIONE!** Prestare attenzione alle dimensioni della valvola, dal momento che i pilastri massaggio lasciano poco spazio per il collegamento alla rete idrica. Si raccomandano valvole a sfera, ad angolo o diritte di dimensioni ridotte.



- Si consiglia l'installazione di valvole di flusso dell'acqua unidirezionali sia per l'acqua calda che fredda, dove la pressione tra acqua calda e fredda può variare di tanto in tanto. Molto spesso questo accade nei seguenti casi:
- Quando si utilizza lo scaldabagno continuo (senza serbatoio di acqua calda).
- In edifici in cui l'acqua calda è fornita separatamente dai dispositivi destinati al riscaldamento dell'acqua per un gran numero di edifici residenziali contemporaneamente. Esempio: impianti in grandi città, sorgenti termali e simili.
- In edifici multi-abitativi con un gran numero di consumatori di acqua.
- Lo scopo delle valvole unidirezionali è quello di impedire il ritorno di acqua calda attraverso i tubi di acqua fredda, e viceversa.
- Per le piccole abitazioni dove l'acqua è riscaldata tramite riscaldatori elettrici, le valvole unidirezionali non sono richieste.
- Dove l'acqua è riscaldata tramite riscaldamento centralizzato, sono richieste valvole unidirezionali solo se la proprietà dispone di un gran numero di forniture di acqua (blocco di appartamenti o torre).



- Nelle zone dove l'acqua contiene una grande quantità di particelle (impurità) e scalature, si consiglia di installare un dispositivo per eliminare o neutralizzare gli agenti inquinanti. Questo per aumentare la durata dei pilastri massaggio e

facilitare la pulizia di superfici e componenti. Per quanto possibile, si consiglia di installare tali dispositivi sul sistema di approvvigionamento idrico principale, in quanto si tratta di soluzioni economiche e globali per l'intera struttura.



-
- Kolpa d.o.o. non riconosce reclami derivanti da calcare o sporcizia nei tubi, se non è installato un filtro per le impurità e per la riduzione del calcare.
- Kolpa d.o.o. accetta reclami solo per difetti del prodotto, non per installazioni improprie.
- Attenzione: Kolpa non è responsabile per danni causati da temperature dell'acqua eccessive.
- L'ambiente in cui si trova la vostra cabina massaggio (bagno), deve essere progettato secondo le normative nazionali vigenti. Nelle zone 0, 1, 2, non ci dovrebbero essere interruttori, prese o connessioni a portata di mano. Queste dovrebbero essere situate almeno a 0,6 m dalla cabina di massaggio e ad un'altezza di 2,25 m, come da Figura 2 - spazio.

Figura 2 - spazio

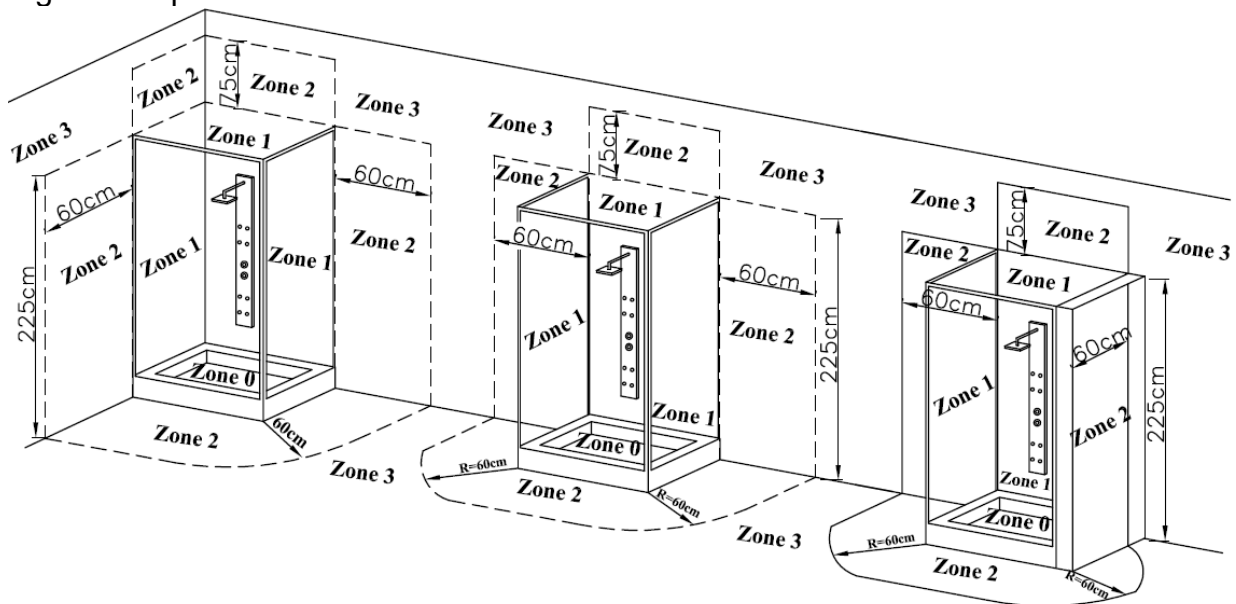

MANUALE D'USO**SLIM 1600 2F**

*Caratteristiche della parete di
massaggio SLIM
miscelatore multifunzione.*

FUNZIONI DI MASSAGGIO

*Le funzioni vengono impostate
ruotando
a sinistra o destra
la parte superiore del miscelatore.*

*La potenza del getto viene
impostata
ruotando la parte superiore
del miscelatore TRA
LE FUNZIONI SELEZIONATE.*

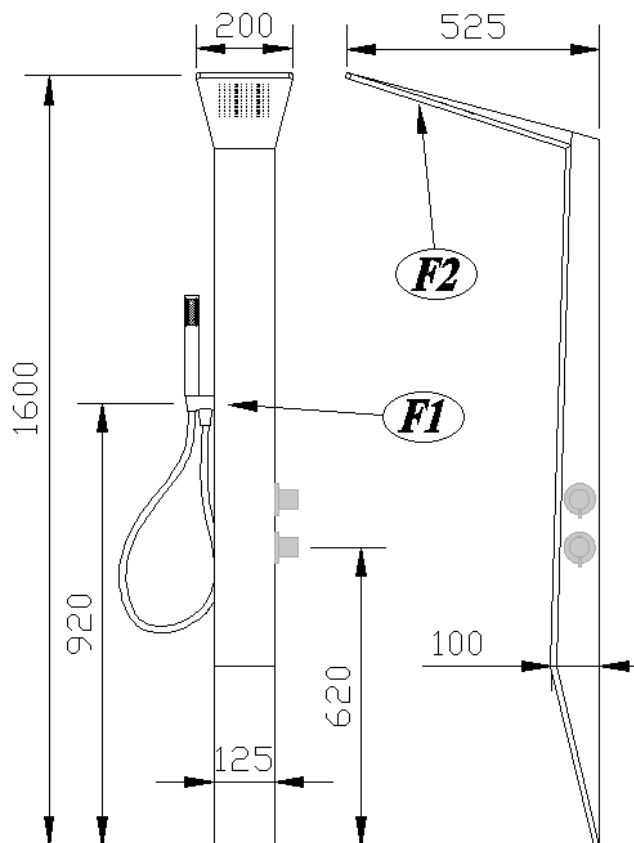

*F1 - Doccia a mano
F2 - Soffione Doccia*

La temperatura dell'acqua si può impostare ruotando la leva in basso a sinistra o a destra.

Per selezionare una temperatura dell'acqua superiore a 38°C, è necessario prima premere il blocco e spostare la leva a sinistra.

Avvertenze: Kolpa non è responsabile per danni causati da temperature dell'acqua eccessive.

Variazioni e oscillazioni della pressione nei tubi tra acqua calda e fredda interferiscono con il normale funzionamento del miscelatore. In questo caso, Kolpa d.o.o. non riconosce reclami per utilizzo improprio del miscelatore.

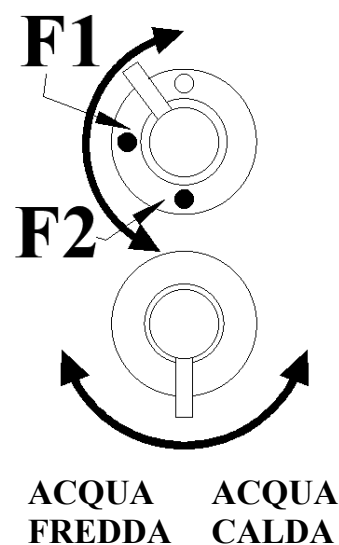

MANUALE D'USO**SOLANO 1400 2F**

Caratteristiche della parete di massaggio SOLANO miscelatore multifunzione.

FUNZIONI DI MASSAGGIO

Le funzioni vengono impostate ruotando a sinistra o destra la parte superiore del miscelatore.

La potenza del getto viene impostata ruotando la parte superiore del miscelatore TRA LE FUNZIONI SELEZIONATE.

- F1 - Doccia a mano
- F2 - Soffione Doccia

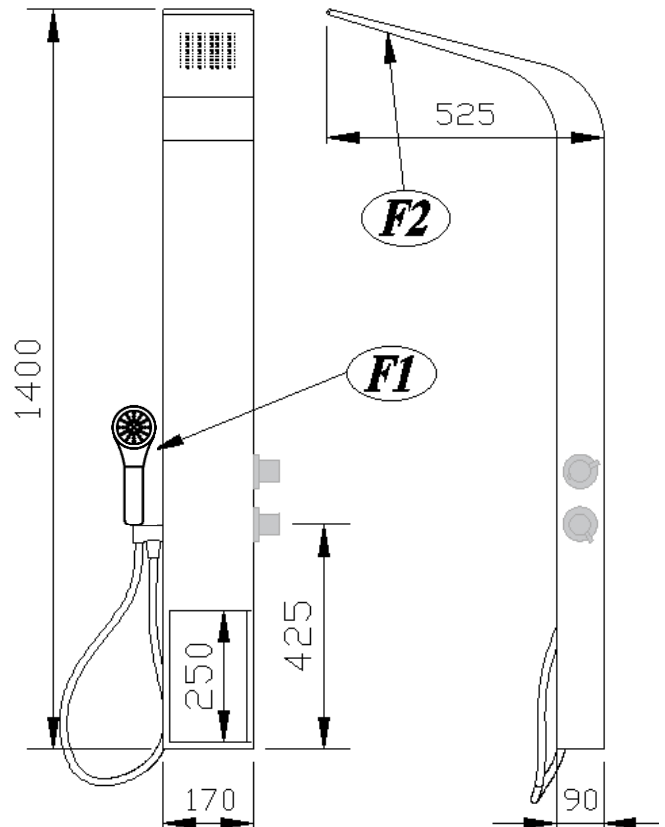

La temperatura dell'acqua si può impostare ruotando la leva in basso a sinistra o a destra.

Per selezionare una temperatura dell'acqua superiore a 38° C, è necessario prima premere il blocco e spostare la leva a sinistra.

Avvertenze: Kolpa non è responsabile per danni causati da temperature dell'acqua eccessive.

Variazioni e oscillazioni della pressione nei tubi tra acqua calda e fredda interferiscono con il normale funzionamento del miscelatore. In questo caso, Kolpa d.o.o. non riconosce reclami per utilizzo improprio del miscelatore.

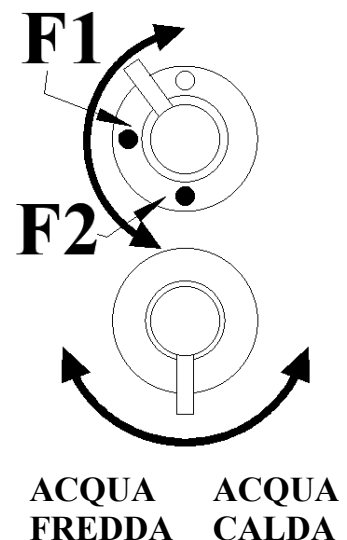

MANUALE D'USO

ZONDA 1500 3F
ZONDA FLAT 1600 3F

*Caratteristiche della parete di
massaggio ZONDA
miscelatore multifunzione.*

FUNZIONI DI MASSAGGIO

*Le funzioni vengono impostate ruotando
a sinistra o destra
la parte superiore del miscelatore.*

*La potenza del getto viene impostata
ruotando la parte superiore
del miscelatore TRA
LE FUNZIONI SELEZIONATE.*

- F1 - Soffione Doccia
- F2 - Doccia a mano
- F3 - Ugelli massaggio

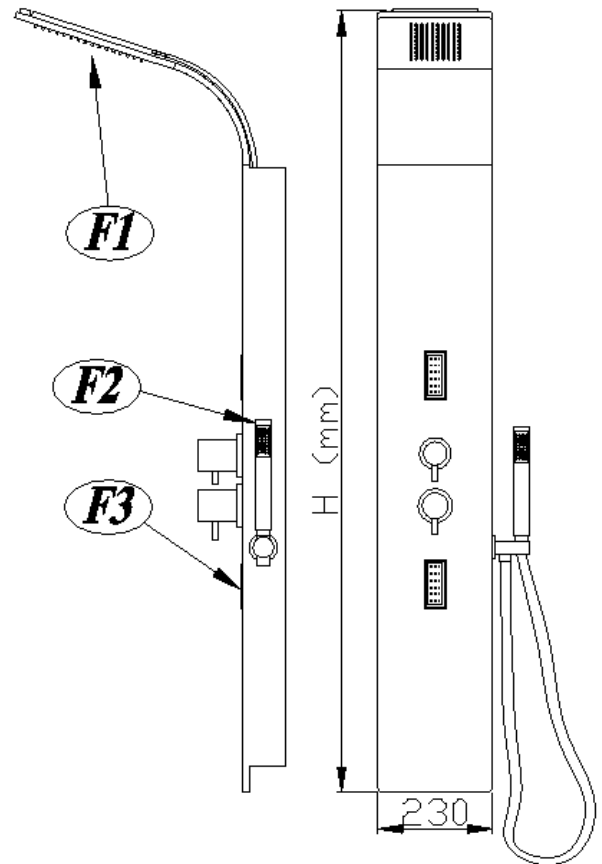

La temperatura dell'acqua si può impostare ruotando la leva in basso a sinistra o a destra.

Per selezionare una temperatura dell'acqua superiore a 38° C, è necessario prima premere il blocco e spostare la leva a sinistra.

Avvertenze: Kolpa non è responsabile per danni causati da temperature dell'acqua eccessive.

Variazioni e oscillazioni della pressione nei tubi tra acqua calda e fredda interferiscono con il normale funzionamento del miscelatore. In questo caso, Kolpa d.o.o. non riconosce reclami per utilizzo improprio del miscelatore.

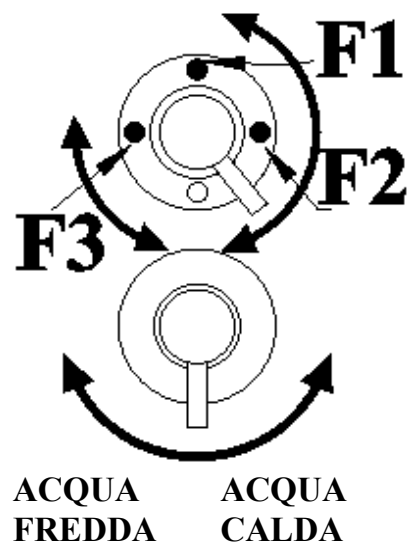

PRÉCAUTIONS D'EMPLOI

- Le dispositif peut être utilisé par des enfants d'un âge supérieur à 8 ans ou par des personnes aux capacités psychologiques et mentales limitées ou en manque de connaissances et d'expérience dans le cas où elles sont surveillées ou suffisamment informées sur l'utilisation sécuritaire de l'appareil et si elles comprennent bien les dangers.
- Il est interdit aux enfants de jouer avec l'appareil.
- Les enfants ne sont pas permis d'effectuer le nettoyage ou l'entretien de l'appareil sans surveillance.
- Utilisez l'appareil uniquement selon l'utilisation prévue comme décrit dans ce manuel. N'utilisez pas des connecteurs supplémentaires non recommandés par le fabricant.
- Ne placez ou insérez jamais des objets dans les ouvertures.
- L'espace, où la douche de massage (salle de bain) est installée, doit être établie conformément à la réglementation nationale en vigueur. Dans la zone 0, 1, 2, il est interdit de placer des interrupteurs, prises d'électricité ou de différentes connexions à portée de main et d'au moins 0,6 m de la cabine de massage et hauteur de 2,25 m, comme représenté sur l'image 2 - l'espace.
- Rétention excessive dans l'eau chaude ou dans la vapeur peut causer de l'hyperthermie. Cela se produit lorsque la température interne du corps dépasse largement la température normale du corps de 37°C. L'hyperthermie se signale par une augmentation de la température interne du corps, vertiges, léthargie, somnolence et perte de connaissance. Les effets de l'hyperthermie sont l'incapacité de détection de chaleur; la personne ne sent ni le besoin de quitter la salle chaude ni l'imminence du danger; l'hyperthermie peut causer des dommages au fœtus chez femmes enceintes, l'épuisement physique et la perte de conscience, causant un danger général.
- Alcool, drogues ou médicaments consommés avant ou pendant l'utilisation de la cabine de massage peuvent augmenter considérablement le risque d'hyperthermie mortelle ou mener au glissement.
- Évitez d'effectuer des interventions non autorisées qui affectent le fonctionnement sûr et impeccable de ce produit.
- Soyez prudent en montant / descendant de la cuve/cabine.
- Évitez le massage ou bain de vapeur immédiatement après une journée de travail difficile ou après une exercice intense. Risque de l'hyperthermie.
- Toute installation électrique, y compris celle pour produire la vapeur ou l'humidité est interdite d'être utilisée à l'intérieur de la cabine.
- Dû à des impuretés dans les tuyaux une vidange en utilisant au moins 25-50 litres d'eau doit être effectuée avant de brancher la cabine de massage sur l'approvisionnement d'eau.
- Chauffe-eau instantané réduit la circulation d'eau chaude. En raison de la différence de pression de l'eau chaude et froide le bon fonctionnement de la vanne de mélange d'eau est entravé. Dans ce cas, nous ne reconnaissons pas de revendications pour un mauvais fonctionnement de la vanne.
- Faible circulation d'eau ou l'utilisation des fonctions de massage multiples simultanément réduit l'effet (puissance) des buses de massage.
- L'effet de la buse de massage dépend directement de la circulation (pression) d'eau.
- Il est permis de connecter la cabine de massage à l'alimentation en eau avec une pression minimale de 0,2 MPa (2 bar), mais pas plus de 0,4 MPa (4 bar).

Raccordement à une pression d'eau plus élevée sans l'installation d'un dispositif supplémentaire pour limiter la pression d'eau, fixé à 0,4 MPa (4 bar) est interdit. Kolpa d.o.o. ne reconnaît pas les revendications éventuelles qui se posent en raison de la pression d'eau plus élevée par rapport à celle autorisée pour ce produit.

- Pièces contenant des composants électriques (sauf pour la télécommande), doivent être placés ou fixés d'une manière qu'elles soient empêchées de tomber dans la cabine de massage. Composantes contenant des pièces sous tension, à l'exception des pièces alimentés en tension de sécurité très basse (SELV) ne pas dépassant 12 V, ne doivent pas être accessibles à une personne se tenant dans la cabine de massage.
- Les enfants ne sont autorisés à utiliser l'appareil sans surveillance qu'après avoir reçu des instructions détaillées sur l'utilisation de douche de massage en toute sécurité, et s'ils comprennent bien les dangers potentiels en cas de mauvaise utilisation.

NETTOYAGE et ENTRETIEN de la CABINE DE BAIN DE MASSAGE

(S'APPLIQUE À TOUTES LES CABINES DE MASSAGE)

- Les enfants ne sont pas permis d'effectuer le nettoyage ou l'entretien de l'appareil sans surveillance.
- Après avoir terminé le cycle de massage, n'hésitez pas à laver la cabine de massage avec un jet d'eau propre pour éliminer les particules qui pourraient obstruer les ouvertures de la salle de massage. Utilisez un chiffon propre pour essuyer les parties chromées.
- Utilisez uniquement les nettoyants liquides et chiffons doux.
- Pour nettoyer les surfaces acryliques et d'autres kerrock ou métalliques ainsi que pour nettoyer les dépôts calcaires, l'utilisation du NETTOYANT SPÉCIAL KOLPA SAN est recommandée. Vaporisez ou appliquez le nettoyant spécial sur la surface avec une éponge et laissez-le agir pendant quelques minutes. Rincer à l'eau propre; pour les robinets mélangeurs avec un éclat distinct il est recommandé d'essuyer la surface.
- ATTENTION: L'utilisation de détergents en concentrations supérieures aux valeurs indiquées par les instructions d'utilisation de ces produits de nettoyage.
- ATTENTION: L'agissement d'un nettoyant de plus de 60 minutes peut endommager la surface des éléments peints et des éléments à haute brillance (chrome).
- Pour enlever les dépôts calcaires le vinaigre de ménage peut également être utilisé. Ce-dernier fonctionne mieux quand réchauffé.
- Évitez l'utilisation des agents de nettoyage abrasifs contenant une charge grossière.

AVERTISSEMENTS GÉNÉRAUX POUR LE RACCORDEMENT ET L'INSTALLATION

- Il est permis de connecter la cabine de massage à l'alimentation en eau à une pression minimale de 0,2 MPa (2 bars), mais pas supérieure à 0,4 MPa (4 bars). Raccordement à l'eau d'une pression plus élevée sans installer un dispositif

supplémentaire pour limiter la pression d'eau, fixé à 0,4 MPa (4 bar), est interdite. Kolpa d.o.o. ne reconnaît pas les revendications éventuelles provenant d'une pression d'eau supérieure à celle autorisée pour ce produit.

- Raccordement du tuyau d'arrivée d'eau pour une cabine ou une paroi de massage doit être effectué d'une manière qui prévient le pilier ou la paroi de PRESSER directement sur le tuyau de raccordement ou tout autre système de tourbillon de tuyau. Pour connecter le tuyau principal d'entrée à la connexion murale, nous recommandons d'utiliser des lignes ANGULEUSES et GENOUS à 90° pour une connexion facile et allègement des joints.
- Kolpa d.o.o. ne reconnaît pas les réclamations provenant d'une mauvaise installation du produit.
- Positions des prises électriques, des drains et des entrées d'eau chaude et d'eau froide, représentées dans les dessins annexés et les instructions d'installation, ne montrent qu'une des formations possibles de ces connexions. Il est possible de les positionner à tout autre endroit à l'intérieur des dimensions du produit, si le bon fonctionnement et l'opération de tous éléments montés sur le pilier ou la cabine de massage ne sont pas empêchés. Si nécessaire, les tuyaux d'alimentation d'eaux chaude et froide peuvent être prolongés ou remplacés par des tuyaux des longueurs appropriées. Kolpa d.o.o. ne reconnaît pas les réclamations provenant des dommages causés lors du changement des tuyaux ou en raison d'une qualité inférieure des tuyaux remplaçants / ajoutés.
- Dû aux impuretés dans les tuyaux une vidange en utilisant au moins 25-50 litres d'eau doit être effectuée avant de brancher la cabine de massage sur l'approvisionnement d'eau.
- Pour chaque produit, relié à une source d'eau, il est recommandé d'équiper l'alimentation d'eau avec une vanne d'arrêt d'eau. Si cette vanne est déjà montée dans les installations d'eau existantes et si elle est en mesure d'arrêter l'eau pour votre appartement ou salle de bains uniquement, l'installation d'une vanne supplémentaire n'est pas nécessaire. ATTENTION! Faites attention aux dimensions de la vanne, comme les piliers de massage laissent très peu d'espace destiné au raccordement au réseau d'eau. Nous recommandons des vannes coudées ou droites à balle aux dimensions les plus compactes possibles.



- Nous recommandons l'installation des vannes anti-retour à la fois du flux d'eaux chaude et froide si le risque d'une pression d'eau chaude et froide variante existe. Le plus souvent, cela se produit dans les cas suivants:
 - Lorsque vous utilisez un chauffe-eau instantané (sans réservoir d'eau chaude).
 - Dans les bâtiments où l'eau chaude est fournie séparément par des dispositifs destinés à chauffer l'eau pour un grand nombre de bâtiments résidentiels dans le même temps. Exemple: les plantes dans les grandes villes, des sources thermales, etc.
 - Dans le cas de bâtiments multi-logements avec un grand nombre de consommateurs d'eau.
 - L'objectif des vannes anti-retour est d'empêcher le retour de l'eau chaude vers les tuyaux d'alimentation en eau froide, et inversement.
 - Pour les petits logements où l'eau est chauffée par des radiateurs électriques, ces vannes anti-retour ne sont pas nécessaires.

- En cas du logement, où l'eau est chauffée par un chauffage central, l'installation de ce type de vanne n'est nécessaires que dans le cas où la propriété loge un très grand nombre de consommateurs d'eau (bloc multi-appartement ou une tour).



- Dans les zones où l'eau contient une grande quantité de particules (impuretés) ou le calcaire, nous recommandons l'installation d'un filtre ou dispositif de neutralisation des contaminants. Cela augmente considérablement la durée de vie des piliers de massage et facilite le nettoyage des surfaces et des composants. Pour la mesure du possible, nous recommandons l'installation de ces dispositifs sur la source principale d'eau du bâtiment résidentiel. En effet, c'est la solution la plus économique et complète pour l'ensemble de l'installation.



- Kolpa d.o.o. ne reconnaît pas les réclamations parvenant de dépôts calcaires ou de la saleté dans les tuyaux en absence d'un dispositif de filtrage ou élimination de calcaire et impuretés installé.
- Kolpa d.o.o. ne s'engage qu'à reconnaître une plainte basée sur un défaut du produit, plutôt que due à une mauvaise installation.
- Avertissement: Kolpa n'accepte aucune responsabilité pour des blessures corporelles causées par les températures excessives.
- L'espace, où la douche de massage (salle de bain) est installée, doit être établie conformément à la réglementation nationale en vigueur. Dans la zone 0, 1, 2, il est interdit de placer interrupteurs, prises d'électricité ou de différentes connexions à portée de main et d'au moins 0,6 m de la cabine de massage et hauteur de 2,25 m, comme représenté sur l'image 2 - l'espace.

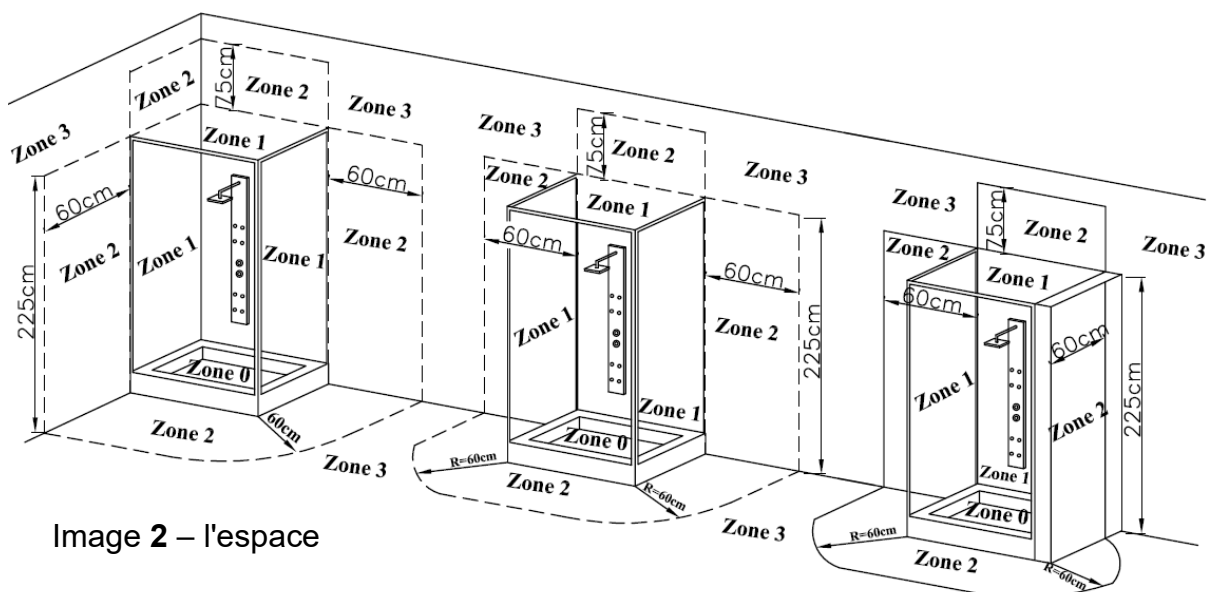

MODE D'EMPLOI**SLIM 1600 2F**

La paroi de massage SLIM est fournie d'un robinet mélangeur multifonction.

FONCTIONS DE MASSAGE

Pour sélectionner une fonction, tournez la partie supérieure du mélangeur à gauche ou à droite.

*Pour régler la puissance du jet d'eau, tournez la partie supérieure du mélangeur et sélectionnez **UNE DES FONCTIONS***

- F1 Douche amovible*
- F2 Douche de tête*

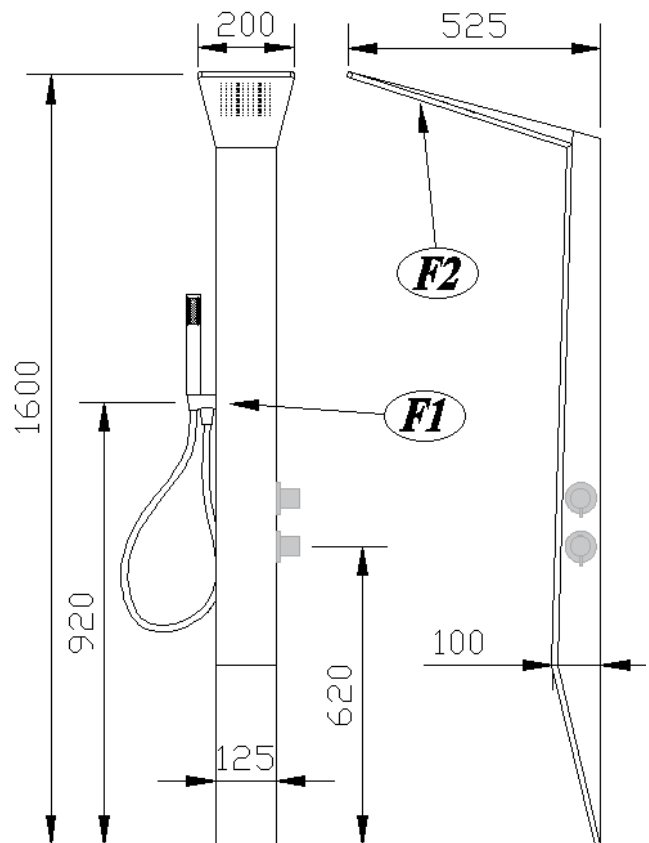

Pour régler la température d'eau, tournez le levier inférieur à gauche ou à droite.

Pour atteindre une température d'eau supérieure à 38°C, pressez d'abord le bouton de sécurité et ensuite tournez le levier encore plus loin à gauche.

Avertissements: Kolpa d.o.o. n'accepte aucune responsabilité pour des blessures corporelles causées par les températures excessives.

Des variations et des fluctuations en pression dans les conduites entre l'eau chaude et froide interfèrent avec le fonctionnement normal du robinet mélangeur. Dans ce cas, Coupe d.o.o. ne reconnaît pas les revendications de mauvais fonctionnement du robinet mélangeur.

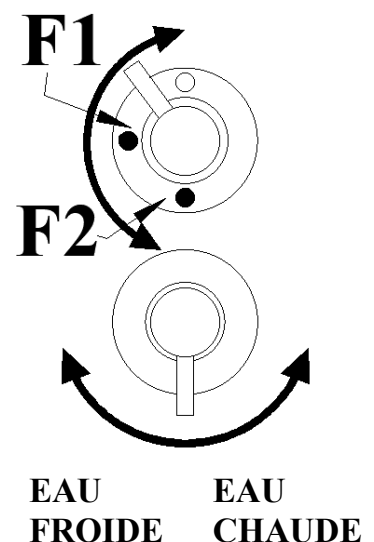

MODE D'EMPLOI**SOLANO 1400 2F**

La paroi de massage SOLANO est fournie d'un robinet mélangeur multifonction.

FONCTIONS DE MASSAGE

Pour sélectionner une fonction, tournez la partie supérieure du mélangeur à gauche ou à droite.

*Pour régler la puissance du jet d'eau, tournez la partie supérieure du mélangeur et sélectionnez **UNE DES FONCTIONS***

- F1 Douche amovible*
- F2 Douche de tête*

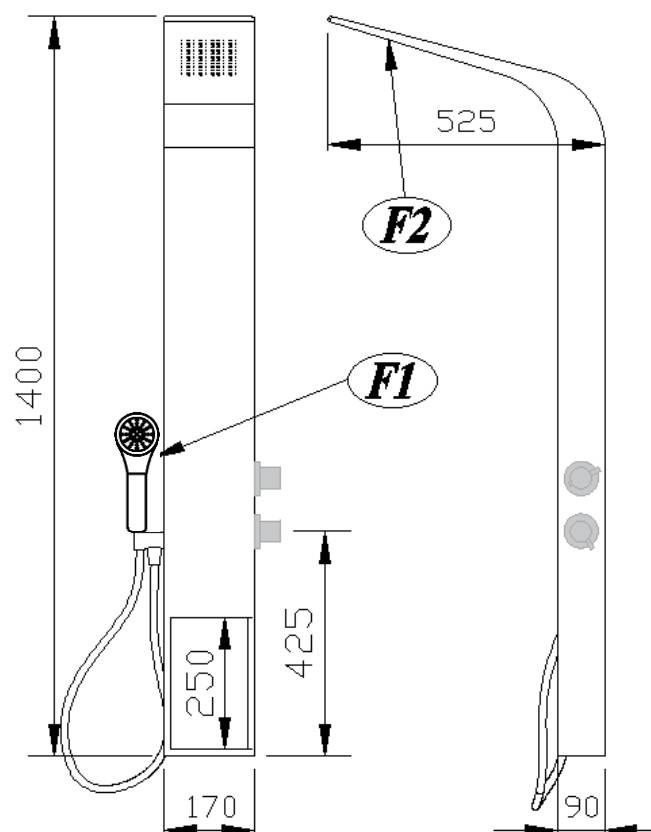

Pour régler la température d'eau, tournez le levier inférieur à gauche ou à droite.

Pour atteindre une température d'eau supérieure à 38°C, pressez d'abord le bouton de sécurité et ensuite tournez le levier encore plus loin à gauche.

Avertissements: Kolpa d.o.o. n'accepte aucune responsabilité pour des blessures corporelles causées par les températures excessives.

Des variations et des fluctuations en pression dans les conduites entre l'eau chaude et froide interfèrent avec le fonctionnement normal du robinet mélangeur. Dans ce cas, Coupe d.o.o. ne reconnaît pas les revendications de mauvais fonctionnement du robinet mélangeur.

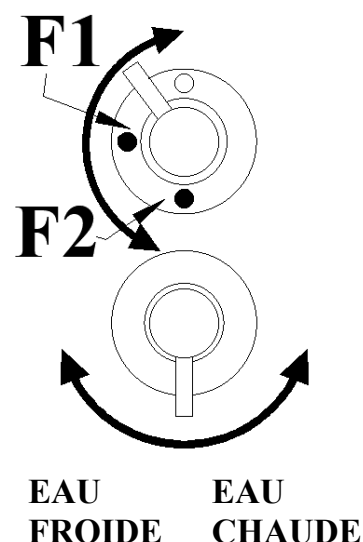

MODE D'EMPLOI

ZONDA 1500 3F
ZONDA FLAT 1600 3F

La paroi de massage ZONDA est fournie d'un robinet mélangeur multifonction.

FONCTIONS DE MASSAGE

Pour sélectionner une fonction, tournez la partie supérieure du mélangeur à gauche ou à droite.

Pour régler la puissance du jet d'eau, tournez la partie supérieure du mélangeur et sélectionnez **UNE DES FONCTIONS**

- F1 Douche de tête
- F2 Douche amovible
- F3 Buses de massage

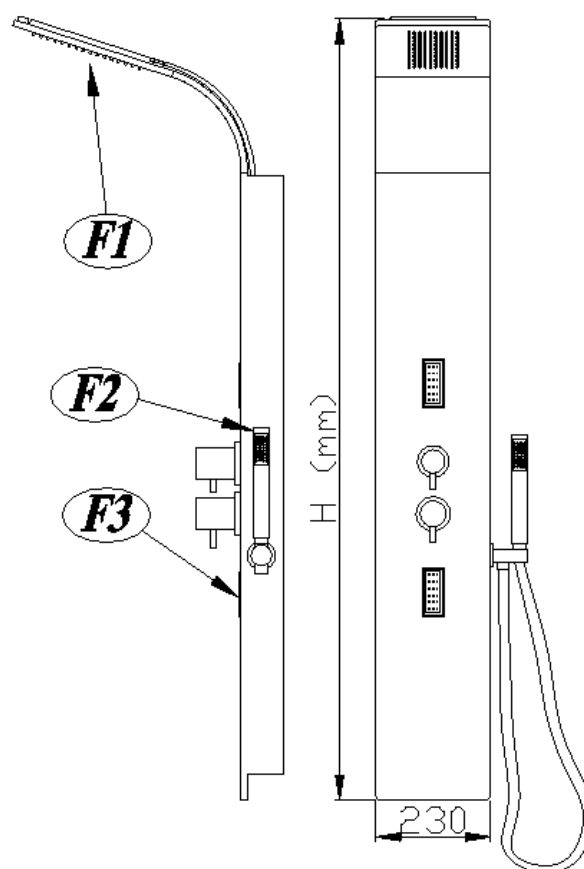

Pour régler la température d'eau, tournez le levier inférieur à gauche ou à droite.

Pour atteindre une température d'eau supérieure à 38°C, pressez d'abord le bouton de sécurité et ensuite tournez le levier encore plus loin à gauche.

Avertissements: Kolpa d.o.o. n'accepte aucune responsabilité pour des blessures corporelles causées par les températures excessives.

Des variations et des fluctuations en pression dans les conduites entre l'eau chaude et froide interfèrent avec le fonctionnement normal du robinet mélangeur. Dans ce cas, Coupe d.o.o. ne reconnaît pas les revendications de mauvais fonctionnement du robinet mélangeur.

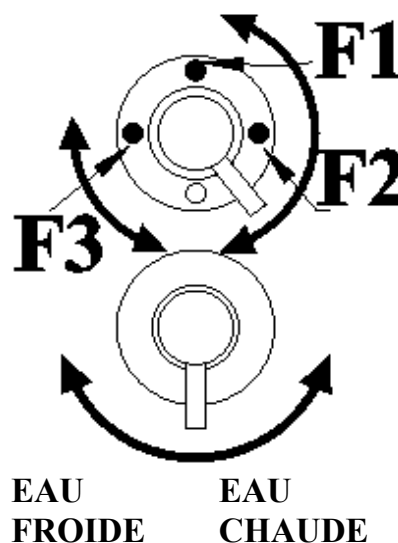

МЕРЫ ПРЕДОСТОРОЖНОСТИ ПРИ ИСПОЛЬЗОВАНИИ

- Устройством могут пользоваться дети старше 8 лет, а также лица с ограниченными психическими или умственными способностями и те, кто не имеет опыта использования этого устройства, под надзором или после объяснения техники безопасности и как правильно им пользоваться.
- Детям запрещено играть с данным устройством.
- Детям запрещено чистить устройство без надзора.
- Используйте устройство только по его предназначению, как это описано в данной инструкции. Не используйте дополнительные подсоединения, которые не рекомендует производитель.
- В отверстия нельзя вставлять посторонние предметы.
- Место, на котором находится гидромассажная кабина, должно быть подготовлено в соответствии с правилами, действующими в разных странах. В зонах 0, 1, 2 не должно быть никаких переключателей или электрических розеток, а также различных соединений на расстоянии руки, т.е. не менее 0,6 м от гидромассажной кабины и высотой 2,25 м, как показано на рисунке 2 - Комната.
- Слишком долгое пребывание в горячей воде или паре может привести к гипертермии. Это происходит, когда температура тела на несколько градусов превышает нормальную температуру тела. Признаками гипертермии являются повышенная температура тела, головокружение, оцепенение, сонливость и потеря сознания. В результате гипертермии Вы не чувствуете жар, таким образом не понимаете необходимости покинуть горячую ванну, а также не замечаете приближающуюся опасность, возможность повреждения плода у беременных женщин, физическое недомогание, потерю сознания, что увеличивает фактор опасности.
- Употребление алкоголя, наркотиков или лекарств до или во время использования гидромассажной кабины может значительно увеличить риск падения или смертельного исхода при гипертермии.
- Не выполняйте несанкционированные поправки, которые влияют на безопасную и правильную эксплуатацию данной продукции.
- Будьте осторожны при входе и выходе из гидромассажной ванны/кабины.
- Не используйте массаж или паровую баню сразу после напряженной работы или после физических нагрузок. Риск гипертермии.
- Все электрические устройства, в том числе те, которые производят пар или влагу, нельзя использовать внутри кабины.
- Перед подключением массажной кабины к водоснабжению следует сделать выпуск воды из-за грязи, которая могла собраться в трубах (по крайней мере 25–50 л воды).
- Проточный водонагреватель уменьшает приток горячей воды. Из-за разницы в давлении горячей и холодной воды надлежащее функционирование устройств для смешивания воды затрудняется. В этом случае мы не несем ответственность за повреждения из-за неправильной эксплуатации устройств.
- Недостаточный напор воды или использование нескольких функций массажа одновременно уменьшает эффект (мощность) массажных сопел.
- Эффект массажных сопел напрямую зависит от скорости потока (давления) воды.
- Массажную кабину можно подключить к водопроводу при минимальном давлении 0,2 МПа (2 бар) и не более 0,4 МПа (4 бар). Подключение к системе водоснабжения с более высоким давлением не допускается без установки дополнительного устройства для ограничения давления воды, установленного на 0,4 МПа (4 бар). Kolpa d.o.o. не несет ответственность за повреждения изделия, которые возникли из-за более высокого давления воды, чем положено по инструкции.

- Части, содержащие электрические компоненты, за исключением устройств дистанционного управления, должны быть расположены и закреплены так, чтобы они не могли упасть в гидромассажную кабину. Части, содержащие элементы под напряжением, за исключением частей под безопасно малым напряжением (SELV), не более 12В, не должны быть доступны человеку, находящемуся в гидромассажной кабине.
- Устройство может быть использовано детьми без надзора после объяснения о возможном возникновении опасности в случае неправильного использования устройства и о технике безопасности пользования массажной душевой кабиной.

ЧИСТКА И ОБСЛУЖИВАНИЕ МАССАЖНОЙ ДУШЕВОЙ КАБИНЫ

(ПОДХОДИТ ДЛЯ ВСЕХ МАССАЖНЫХ КАБИН)

- Детям запрещено чистить устройство без надзора.
- После завершения массажного цикла промойте массажную кабину струей чистой воды и удалите все частицы, которые могут засорить отверстия в массажном сопле. Протрите хромированные детали с помощью чистой ткани.
- Для очистки используйте только жидкие моющие средства и мягкую ткань.
- Для очистки остальных поверхностей из акрила, керрока или металла, а также для устранения водного камня мы рекомендуем СПЕЦИАЛЬНЫЙ ОЧИСТИТЕЛЬ KOLPA SAN.
Распылите специальный очиститель по поверхности или нанесите его с помощью губки и оставьте на несколько минут, чтобы очиститель начал действовать. Промойте чистой водой, а поверхность арматуры с особым блеском рекомендуется протирать.
- **ВНИМАНИЕ:** Запрещено использование моющих средств в более высоких концентрациях, как указано в инструкции по применению этих чистящих средств.
- **ВНИМАНИЕ:** Длительное действие моющих средств (более 60 минут) **ПОВРЕЖДАЕТ** поверхность цветных элементов и элементов с высоким блеском (хром).
- Для удаления водного камня можно также использовать столовый уксус, который является более эффективным, если его нагреть.
- Запрещено использование абразивных чистящих средств, содержащих грубые наполнители.

ОБЩИЕ УКАЗАНИЯ ПО ПОДКЛЮЧЕНИЮ И МОНТАЖУ

- Массажную кабину можно подключить к водопроводу при минимальном давлении 0,2 МПа (2 бар) и не более 0,4 МПа (4 бар). Подключение к системе водоснабжения с более высоким давлением не допускается без установки дополнительного устройства для ограничения давления воды, установленного на 0,4 МПа (4 бар). Kolpa d.o.o. не несет ответственность за повреждения изделия, которые возникли из-за более высокого давления воды, чем положено по инструкции.
- Подключение впускной трубы к массажной панели или кабине следует выполнить так, чтобы панель или кабина в окончательном положении **НЕ ДАВИЛА** непосредственно на соединительную трубу или любую другую трубу массажной системы. Для подключения основной впускной трубы к стенному соединению рекомендуется использовать УГЛОВОЕ соединение или КОЛЕНО 90° для простого подключения и упрощения стыков.

- Kolpa d.o.o. не несет ответственность за повреждения, возникшие вследствие неправильной установки изделия.
- Расположение электросети, канализации и системы водоснабжения горячей и холодной воды, которые изображены на прилагаемых чертежах и инструкции по установке, показывают только одно из возможных размещений этих соединений. Их расположение можно поменять в пределах размеров изделия, если это расположение не мешает функциям / эксплуатации деталей, установленных на массажной панели или кабине. Трубы для водоснабжения горячей и холодной воды при необходимости можно удлинить или заменить трубами подходящей длины. Kolpa d.o.o. не несет ответственность за повреждения, которые возникли при смене трубы или из-за качества замененных / добавленных труб.
- Перед подключением массажной кабины или панели к водоснабжению следует сделать выпуск воды из-за грязи, которая могла собраться в трубах (по крайней мере 25–50 л воды).
- Для каждого изделия, подключенного к источнику воды, рекомендуется, чтобы подача воды была оснащена клапаном для закрытия воды. Если этот клапан уже установлен в существующих установках системы водоснабжения и с его помощью можно отключить воду в Вашей квартире или ванной, то установка дополнительного клапана не требуется. **ВНИМАНИЕ!** Размеры клапана должны быть небольшие, так как массажные панели имеют очень мало места, предназначенного для подключения к системе водоснабжения. Мы рекомендуем угловые или прямые шаровые клапаны небольших размеров.



- Мы рекомендуем установить односторонние клапаны притока воды и для горячей, и для холодной, в случае, если давление воды между горячей и холодной будет иногда меняться. Чаще всего это происходит в следующих случаях:
- При использовании проточных водонагревателей (без резервуара для горячей воды).
- В зданиях, где горячая вода подается отдельно от объектов / устройств, предназначенных для одновременного нагрева воды для большого количества жилых зданий. Пример: отопительная установка в крупных городах, термальные источники и тому подобное.
- В случае многоэтажных жилых зданий с большим количеством потребителей воды.
- Целью односторонних клапанов является предотвращение возвращения горячей воды обратно по впускным трубам холодной воды и наоборот.
- Для малых жилых домов, где вода нагревается с помощью электрических нагревателей, эти односторонние клапаны не требуются.
- В жилых объектах, где вода нагревается с помощью центрального отопления, эти односторонние клапаны необходимы только в том случае, если в этом объекте проживает большое количество потребителей воды (многоквартирное жилое здание или высотное здание).



- В регионах, где вода содержит большое количество частиц (примесей) и водный камень, мы рекомендуем установку для удаления или нейтрализации загрязняющих веществ. Это увеличивает срок службы массажных панелей и значительно облегчает очистку поверхностей и компонентов изделия. По мере возможности мы рекомендуем установку таких устройств в системе водоснабжения жилого дома, так как это является наиболее экономичным и всесторонним решением для всего объекта.



- Kolpa d.o.o. не несет ответственность за повреждения, появившиеся из-за водного камня и грязи в трубах, если не установлен фильтр для примесей и устройство для уменьшения количества водного камня.
- Kolpa d.o.o. признает жалобу только в случае дефекта изделия, а не из-за непрофессиональной установки.
- Внимание: Kolpa не несет ответственность за телесные повреждения, вызванные чрезмерной температурой воды.
- Место, на котором находится гидромассажная кабина, должно быть подготовлено в соответствии с правилами, действующими в разных странах. В зонах 0, 1, 2 не должно быть никаких переключателей или электрических розеток, а также различных соединений на расстоянии руки, т.е. не менее 0,6 м от гидромассажной кабины и высотой 2,25 м, как показано на рисунке 2 - Комната.

Рисунок 2 – Комната

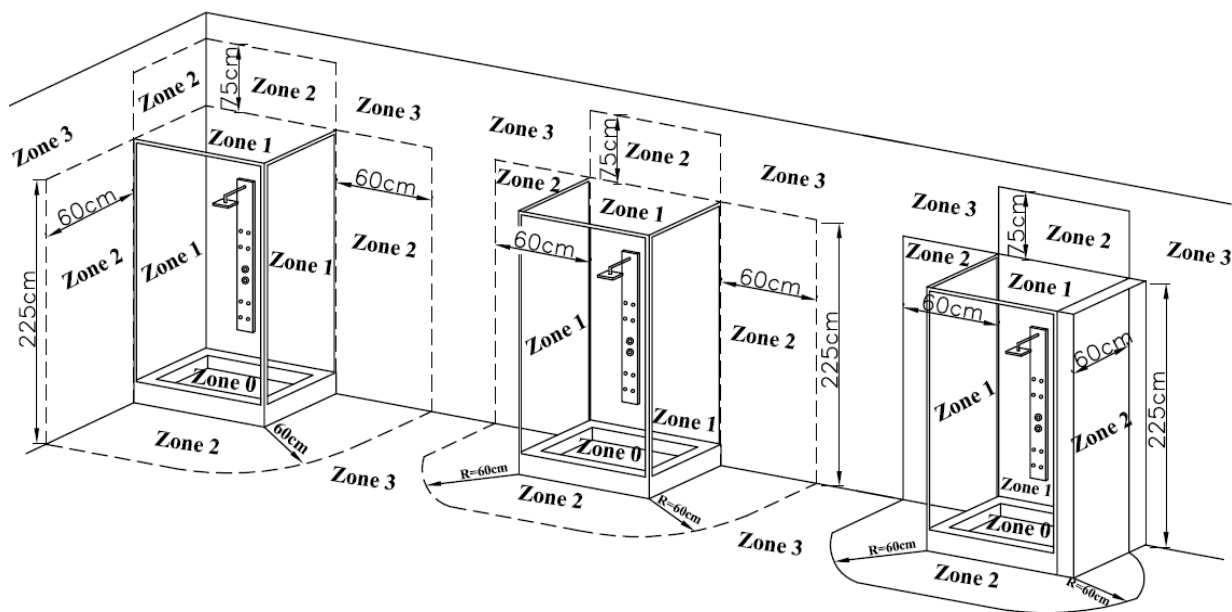

ИНСТРУКЦИЯ ПО ЭКСПЛУАТАЦИИ**SLIM 1600 2F**

Массажная панель SLIM имеет встроенный многофункциональный смеситель.

ФУНКЦИИ МАССАЖА

Функции меняются при поворачивании верхней части смесителя в левую или правую сторону.

Мощность струи воды регулируется поворачиванием верхней части смесителя **В СТОРОНУ ВЫБРАННОЙ ФУНКЦИИ.**

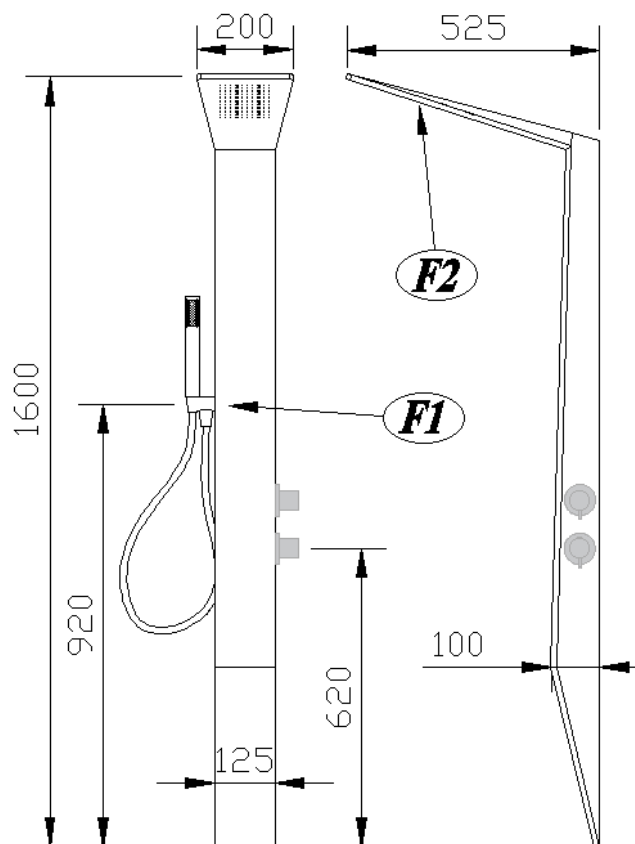

F1. Ручной душ

F2. Душевая насадка

При поворачивании нижней ручки влево или вправо изменяется температура воды.

Для достижения температуры воды более 38°C, необходимо сначала нажать предохранитель, затем повернуть ручку в левую сторону.

Внимание: Kolpa d.o.o. не несет ответственность за телесные повреждения, вызванные чрезмерной температурой воды.

Колебания давления в трубах между горячей и холодной водой мешает нормальной работе смесителя. В этом случае Kolpa d.o.o. не несет ответственность за повреждения из-за неправильной эксплуатации смесителя.

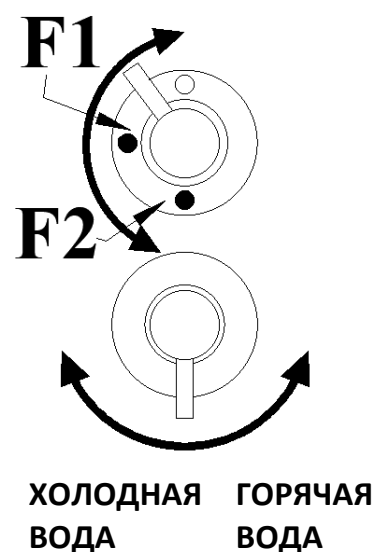

ИНСТРУКЦИЯ ПО ЭКСПЛУАТАЦИИ**SOLANO 1400 2F**

Массажная панель SOLANO имеет встроенный многофункциональный смеситель.

ФУНКЦИИ МАССАЖА

Функции меняются при поворачивании верхней части смесителя в левую или правую сторону.

Мощность струи воды регулируется поворачиванием верхней части смесителя **В СТОРОНУ ВЫБРАННОЙ УНКЦИИ.**

- F1. Ручной душ
- F2. Душевая насадка

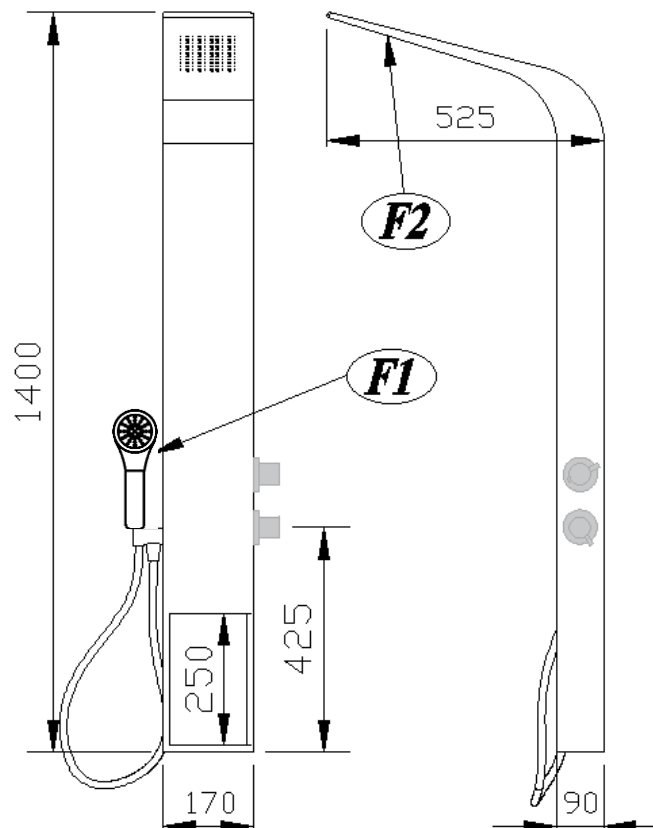

При поворачивании нижней ручки влево или вправо изменяется температура воды.

Для достижения температуры воды более 38°C, необходимо сначала нажать предохранитель, затем повернуть ручку в левую сторону.

Внимание: Kolpa d.o.o. не несет ответственность за телесные повреждения, вызванные чрезмерной температурой воды.

Колебания давления в трубах между горячей и холодной водой мешает нормальной работе смесителя. В этом случае Kolpa d.o.o. не несет ответственность за повреждения из-за неправильной эксплуатации смесителя.

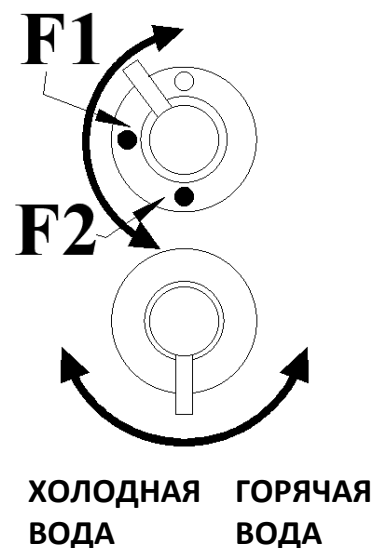

ИНСТРУКЦИЯ ПО ЭКСПЛУАТАЦИИ

ZONDA 1500 3F
ZONDA FLAT 1600 3F

Массажная панель ZONDA имеет встроенный ногофункциональный смеситель.

ФУНКЦИИ МАССАЖА

Функции меняются при поворачивании верхней части смесителя в левую или правую сторону.

Мощность струи воды регулируется поворачиванием верхней части смесителя **В СТОРОНУ ВЫБРАННОЙ УНКЦИИ.**

- F1. Душевая насадка
- F2. Ручной душ
- F3. Массажные сопла

При поворачивании нижней ручки влево или вправо изменяется температура воды.

Для достижения температуры воды более 38°C, необходимо сначала нажать предохранитель, затем повернуть ручку в левую сторону.

Внимание: Kolpa d.o.o. не несет ответственность за телесные повреждения, вызванные чрезмерной температурой воды.

Колебания давления в трубах между горячей и холодной водой мешает нормальной работе смесителя. В этом случае Kolpa d.o.o. не несет ответственность за повреждения из-за неправильной эксплуатации смесителя.

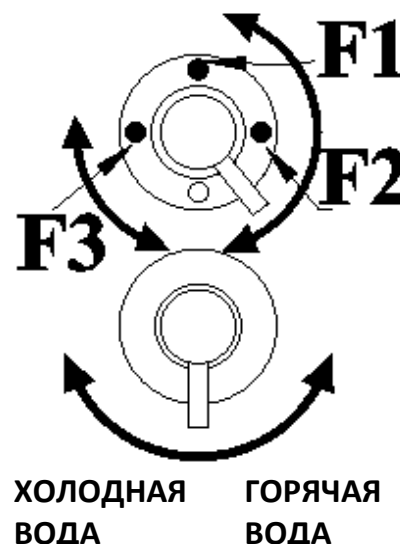
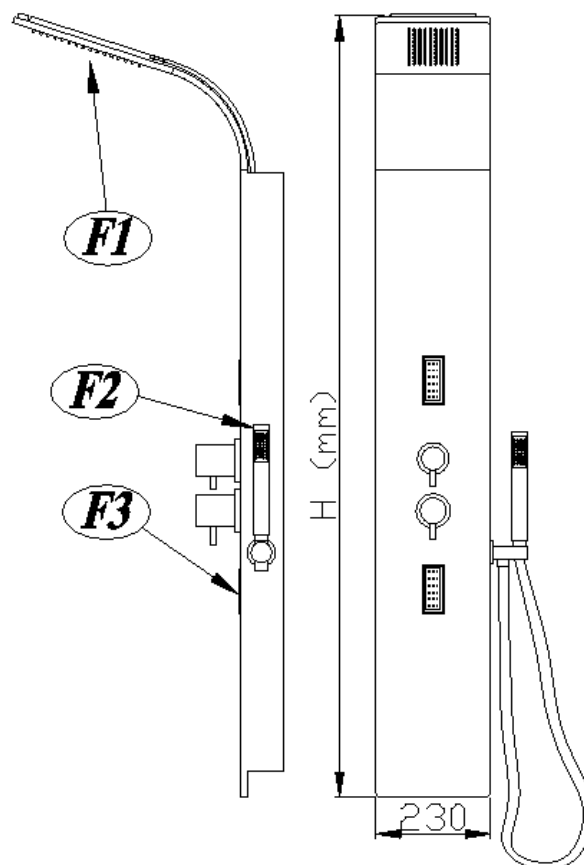

ЗАСТЕРЕЖЕННЯ ПРИ ВИКОРИСТАННІ

- Пристроєм можуть користуватися діти старші 8 років, а також особи з обмеженими психічними чи розумовими здібностями і ті, хто не має досвіду використання цього пристрою, під наглядом або після пояснення техніки безпеки і як правильно ним користуватися.
- Дітям заборонено гратися з цим пристроєм.
- Дітям заборонено чистити пристрій без нагляду.
- Використовуйте пристрій тільки за призначенням, як це описано у цій інструкції. Не використовуйте додаткові під'єднання, які не рекомендує виробник.
- В отвори не можна вставляти сторонні предмети.
- Місце, на якому знаходиться гідромасажна кабіна, повинне бути підготовлене відповідно до правил, що діють у різних країнах. У зонах 0, 1, 2 не повинно бути ніяких перемикачів або електричних розеток, а також різних з'єднань на відстані руки, тобто не менше 0,6 м від гідромасажної кабіни і висотою 2,25 м, як показано на малюнку 2 - Кімната.
- Занадто довге перебування в гарячій воді або парі може призвести до гіпертермії. Це відбувається, коли температура тіла на кілька градусів перевищує нормальну температуру тіла. Ознаками гіпертермії є підвищена температура тіла, запаморочення, заціпеніння, сонливість і втрата свідомості. В результаті гіпертермії Ви не відчуваєте жар, таким чином не розумієте необхідність покинути гарячу ванну, а також не помічаєте небезпеку, що наближається, можливість пошкодження плоду у вагітних жінок, фізичне нездужання, втрату свідомості, що збільшує фактор небезпеки.
- Вживання алкоголю, наркотиків або ліків до або під час використання гідромасажної кабіни може значно збільшити ризик падіння або смертельного результату при гіпертермії.
- Не виконуйте несанкціоновані поправки, які впливають на безпечну і правильну експлуатацію даної продукції.
- Будьте обережні при вході і виході з гідромасажної ванни/кабіни.
- Не використовуйте масаж або парову баню відразу після напруженої роботи або після фізичних навантажень. Ризик гіпертермії.
- Всі електричні пристрої, у тому числі ті, які виробляють пар або вологу, не можна використовувати всередині кабіни.
- Перед підключенням масажної кабіни до водопостачання слід зробити випуск води через бруд, який міг зібратися в трубах (принаймні 25–50 л води).
- Проточний водонагрівач зменшує напір гарячої води. Через різницю в тиску гарячої та холодної води належне функціонування арматури для змішування води ускладнюється. У цьому випадку ми не несемо відповідальності за пошкодження через неправильну експлуатацію арматури.
- Низький напір води або використання декількох функцій масажу одночасно зменшує ефект (потужність) масажних сопел.
- Ефект масажних сопел безпосередньо залежить від швидкості потоку (тиску) води.
- Масажну кабіну можна підключити до водопроводу при мінімальному тиску 0,2 МПа (2 бар) і не більше 0,4 МПа (4 бар). Підключення до системи водопостачання з більш високим тиском не допускається без установки додаткового пристрою для обмеження тиску води, встановленого на 0,4 МПа (4 бар). Kolpa d .d .не несе відповідальності за пошкодження виробу, які виникли через більш високий тиск води, ніж дозволено за інструкцією.
- Частина, що містять електричні компоненти, за винятком пристроїв дистанційного управління повинні бути розташовані і закріплені так, щоб вони не могли впасти в

гідромасажну кабінку. Частина, що містять елементи під напругою, за винятком частин під безпечно малою напругою (SELV), не більше 12В, не повинні бути доступні людині, яка знаходиться у гідромасажній кабінці.

- Пристрій може бути використано дітьми без нагляду після пояснення про можливе виникнення небезпеки в разі неправильного використання пристрою і про техніку безпеки при користуванні масажною душовою кабінкою.

ЧИЩЕННЯ та ОБСЛУГОВУВАННЯ МАСАЖНОЇ ДУШОВОЇ КАБІНИ (Підходить для всіх масажних кабін)

- Дітям заборонено чистити пристрій без нагляду.
- Після завершення масажного циклу промийте масажну кабінку струменем чистої води і видаліть всі частинки, які можуть засмітити отвори в масажному соплі. Протріть хромовані деталі за допомогою чистої тканини.
- Для очищення використовуйте тільки рідкі миючі засоби і м'яку тканину.
- Для очищення інших поверхонь з акрилу, керроку або металу, а також для усунення водного каменю ми рекомендуємо СПЕЦІАЛЬНИЙ ОЧИЩУВАЧ KOLPA SAN. Потрібно розпорошити спеціальний очищувач по поверхні або нанести його за допомогою губки і залишити на декілька хвилин, щоб очисник почав діяти. Промийте чистою водою, а поверхню арматури з особливим блиском рекомендується протирати.
- УВАГА: Заборонено використання миючих засобів у вищих концентраціях, як вказано в інструкції по застосуванню цих засобів для чищення.
- УВАГА: Довга дія миючих засобів (більше 60 хвилин) пошкоджує поверхню кольорових елементів і елементів з високим блиском (хром).
- Для видалення водного каменю можна також використовувати столовий оцет, який стає більш ефективним, якщо його нагріти.
- Заборонено використання абразивних миючих засобів, що містять грубі наповнювачі.

ЗАГАЛЬНІ ВКАЗІВКИ ПО ПІДКЛЮЧЕННЮ І МОНТАЖУ

- Масажну кабінку можна підключити до водопроводу при мінімальному тиску 0,2 МПа (2 бар) і не більше 0,4 МПа (4 бар). Підключення до системи водопостачання з більш високим тиском не допускається без установки додаткового пристрою для обмеження тиску води, встановленого на 0,4 МПа (4 бар). Kolpa d.o.o. не несе відповідальність за пошкодження виробу, які виникли через більш високий тиск води, ніж дозволено за інструкцією.
- Підключення труби водопостачання до масажної панелі або кабінки слід виконати так, щоб панель або кабінка в остаточному положенні НЕ ТИСНУЛА безпосередньо на з'єднувальну трубу або будь-яку іншу трубу масажної системи. Для підключення основної впускної труби до стінного з'єднання рекомендується використовувати кутові з'єднання або КОЛІНО 90° для простого підключення і спрощення стиків.
- Kolpa d.o.o. не несе відповідальність за пошкодження, що виникли внаслідок неправильної установки виробу.
- Розташування електромережі, каналізації та системи водопостачання гарячої та холодної води, які зображені на доданих кресленнях та інструкції з установки, показують тільки одне з можливих розміщень цих з'єднань. Їхнє розташування можна змінити в межах розмірів виробу, якщо це розташування не заважає

функціям / експлуатації деталей, встановлених на масажній панелі або кабіні. Труби для водопостачання гарячої та холодної води при необхідності можна подовжити або замінити трубами відповідної довжини. Kolpa d.o.o. не несе відповідальність за пошкодження, які виникли при зміні труби або через якість замінених / доданих труб.

- Перед підключенням масажної кабінки або панелі до водопостачання слід зробити випуск води через бруд, який міг зібратися в трубах (принаймні 25-50 л води).
- Для кожного виробу, підключеного до джерела води, рекомендується, щоб подача води мала клапан для закриття води. Якщо цей клапан вже встановлений в існуючих установках системи водопостачання і здатний відключити воду у Вашій квартирі або ванній, то установка додаткового клапана не потрібна. **УВАГА!** Розміри клапана мають бути невеликі, так як масажні панелі мають дуже мало місця, призначеного для підключення до мережі водопостачання. Ми рекомендуємо кутові або прямі кульові клапани малих розмірів.



- Ми рекомендуємо встановити односторонні клапани постачання води як гарячої, так і холодної, якщо тиск води між гарячою та холодною іноді змінюватиметься. Найчастіше це відбувається в таких випадках:
- При використанні проточних водонагрівачів (без резервуара для гарячої води).
- У будинках, де гаряча вода подається окремо від об'єктів / пристроїв, призначених для одночасного нагріву води для великої кількості житлових будівель. Приклад: опалювальна установка у великих містах, термальні джерела тощо.
- У випадку багатоповерхових житлових будинків з великою кількістю споживачів води.
- Метою односторонніх клапанів є запобігання повернення гарячої води назад в впускну трубу холодної води і навпаки.
- Для малих житлових будинків, де вода нагрівається за допомогою електричних нагрівачів, ці односторонні клапани не потрібні.
- У житлових об'єктах, де вода нагрівається за допомогою центрального опалення, ці односторонні клапани необхідні тільки в тому випадку, якщо в цьому об'єкті проживає велика кількість споживачів води (багатоквартирна житлова будівля або висотна будівля).



- У регіонах, де вода містить велику кількість частинок (домішок) і водний камінь, ми рекомендуємо установку для видалення або нейтралізації забруднюючих речовин. Це збільшує термін служби масажних панелей і значно полегшує очищення поверхні і компонентів виробу. По мірі можливості ми рекомендуємо установку таких пристроїв у системі водопостачання житлового будинку, так як це є найбільш економічним і комплексним рішенням для всього об'єкту.



-
- Kolpa d.o.o. не несе відповідальність за пошкодження, що сталися через водний камінь та бруд в трубах, якщо не встановлено фільтр для домішок і пристрій для зменшення кількості водного каменю.
- Kolpa d.o.o. визнає скаргу тільки у разі дефекту виробу, а не через непрофесійну установку.
- Увага: Kolpa не несе відповідальність за тілесні ушкодження, спричинені надмірною температурою води.
- Місце, на якому знаходиться гідромасажна кабіна, повинне бути підготовлене відповідно до правил, що діють у різних країнах. У зонах 0, 1, 2 не повинно бути ніяких перемикачів або електричних розеток, а також різних з'єднань на відстані руки, тобто не менше 0,6 м від гідромасажної кабіни і висотою 2,25 м, як показано на малюнку 2 - Кімната.

Малюнок 2 – Кімната

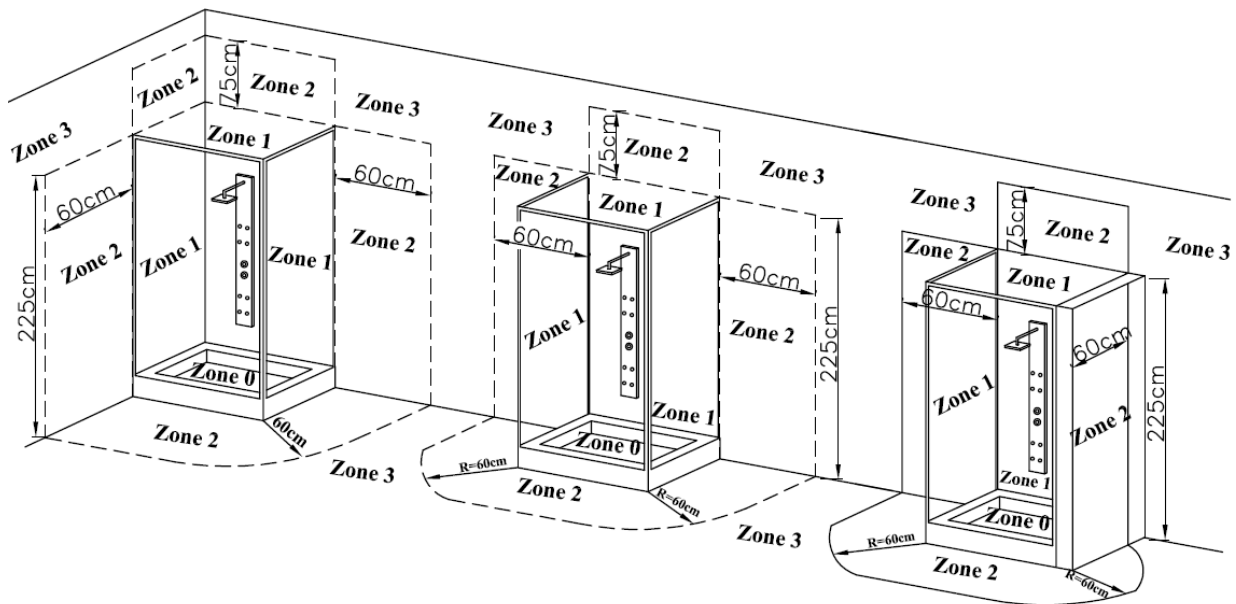

ІНСТРУКЦІЯ З ЕКСПЛУАТАЦІЇ**SLIM 1600 2F**

Масажна панель SLIM має вбудований багатофункціональний змішувач.

ФУНКЦІЇ МАСАЖУ

Функції змінюються при поверненні верхньої частини змішувача в ліву чи праву сторону.

Потужність струменя води регулюється поверненням верхньої частини змішувача У БІК ОБРАНОЇ ФУНКЦІЇ.

- F1. Ручний душ
F2. Душова насадка

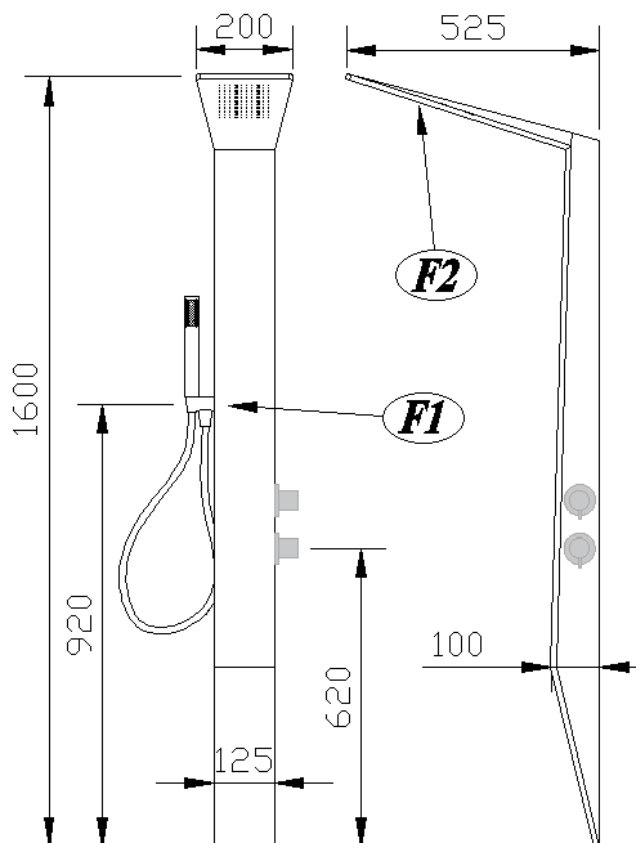

При поверненні нижньої ручки вліво або вправо змінюється температури води.

Для досягнення температури води більше 38°C, необхідно спочатку натиснути запобіжник, потім повернути ручку в ліву сторону.

Увага: Kolpa d.o.o. не несе відповідальність за тілесні ушкодження, спричинені надмірною температурою води.

Коливання тиску в трубах між гарячою і холодною водою заважає нормальній роботі змішувача. У цьому випадку Kolpa d.o.o. не несе відповідальність за пошкодження через неправильну експлуатацію змішувача.

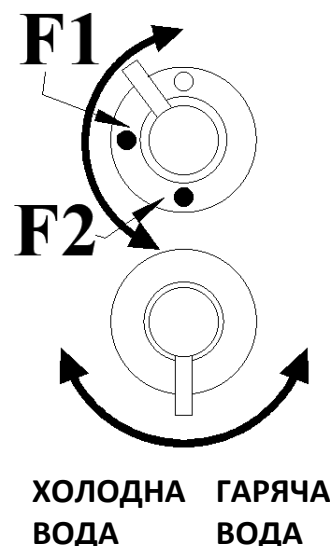

ІНСТРУКЦІЯ З ЕКСПЛУАТАЦІЇ**SOLANO 1400 2F**

Масажна панель SOLANO має вбудований багатофункціональний змішувач.

ФУНКЦІЇ МАСАЖУ

Функції змінюються при поверненні верхньої частини змішувача в ліву чи праву сторону.

Потужність струменя води регулюється поверненням верхньої частини змішувача У БІК ОБРАНОЇ ФУНКЦІЇ.

- F1. Ручний душ
F2. Душова насадка

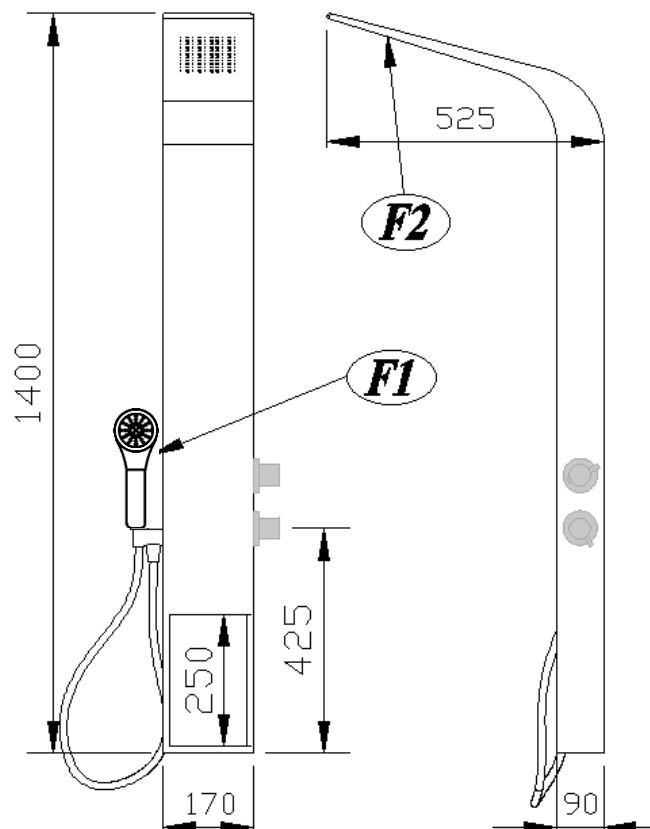

При поверненні нижньої ручки вліво або вправо змінюється температури води.

Для досягнення температури води більше 38°C, необхідно спочатку натиснути запобіжник, потім повернути ручку в ліву сторону.

Увага: Kolpa d.o.o. не несе відповідальність за тілесні ушкодження, спричинені надмірною температурою води.

Коливання тиску в трубах між гарячою і холодною водою заважає нормальній роботі змішувача. У цьому випадку Kolpa d.o.o. не несе відповідальність за пошкодження через неправильну експлуатацію змішувача

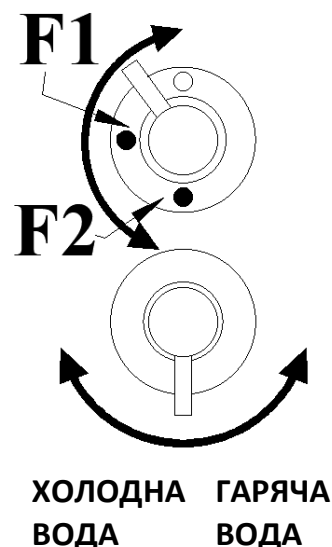

ІНСТРУКЦІЯ З ЕКСПЛУАТАЦІЇ

ZONDA 1500 3F
ZONDA FLAT 1600 3F

Масажна панель ZONDA має вбудований багатофункціональний змішувач.

ФУНКЦІЇ МАСАЖУ

Функції змінюються при поверненні верхньої частини змішувача в ліву чи праву сторону.

Потужність струменя води регулюється поверненням верхньої частини змішувача У БІК ОБРАНОЇ ФУНКЦІЇ.

F1. Душова насадка

F2. Ручний душ

F3. Масажні сопла

При поверненні нижньої ручки вліво або вправо змінюється температура води.

Для досягнення температури води більше 38°C, необхідно спочатку натиснути запобіжник, потім повернути ручку в ліву сторону.

Увага: Kolpa d.o.o. не несе відповідальність за тілесні ушкодження, спричинені надмірною температурою води.

Коливання тиску в трубах між гарячою і холодною водою заважає нормальній роботі змішувача. У цьому випадку Kolpa d.o.o. не несе відповідальність за пошкодження через неправильну експлуатацію змішувача.

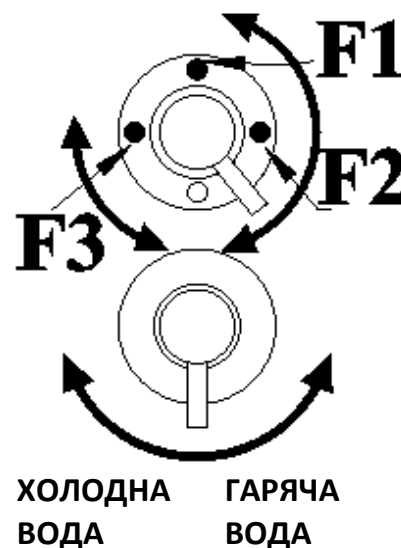
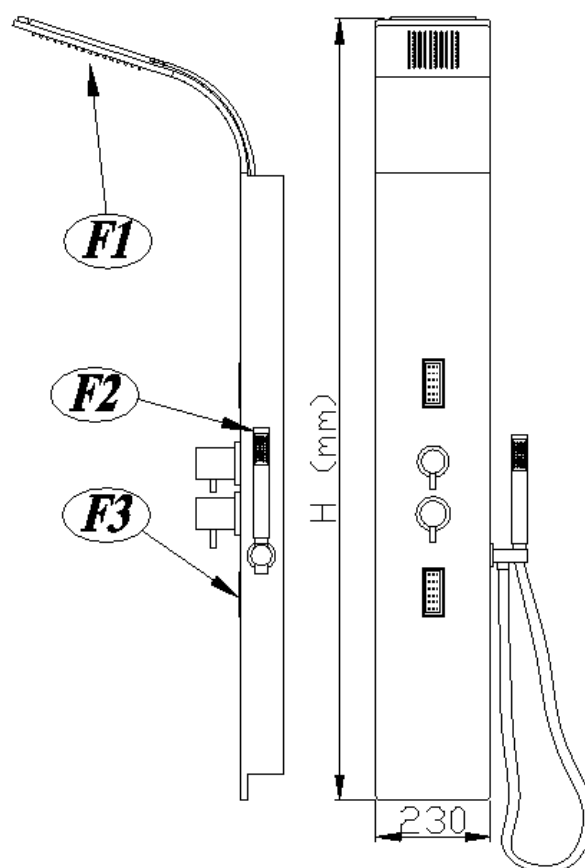

Pooblašćeni servis za
podroćje Slovenije:

KOLPA, d.o.o. Metlika
Rosalnice 5,
8330 Metlika, Slovenija
tel +386 7 36 92 234,
+386 7 36 92 235
fax +386 7 36 92 293
servis@kolpa.si

Ovlašćeni servis za podroćje
Bosne i Hercegovine:

O.D. "KOLPMONT",
Vogošća, Igmanska b.b.,
71000 Sarajevo, BiH
mob +387 61 278 077
servis.Kolpasan.bih@gmail.com

Magyarország
meghatalmazott szerviz:

KOLPA SAN KFT,
Csillagvirág utca 5/B
1106 Budapest, Hungary
tel +36 1 354 0950
mob +36 70 850 50 97
fax +36 1 354 0951
info@kolpa.hu

Уполномоченный сервисный
центр для России:

ООО "СЛО-САН"
МЦ "ROOMER" ст. м. Автозаводская
115280, г. Москва,
ул. Ленинская Слобода, д. 26, стр. 17
тел./Факс: +8 800 500 56 83
+7 495 215 56 83
servis@kolpa.su

Die zugelassene Werkstatt für
Deutschland und Österreich:

KOLPA, d.o.o. Metlika
Rosalnice 5,
8330 Metlika, Slovenia
tel +386 7 36 92 234,
+386 7 36 92 235
fax +386 7 36 92 293
servis@kolpa.si

Ovlašćeni serviseri
za podroćje Hrvatske:

KOLPA Hrvatska d.o.o.
Radatovići 1,
47280 Ozalj, Hrvatska
tel +385 99 5279090
servis@kolpa.hr

Služba za reklamacije u
garantnom roku za
podroćje Srbije:

KOLPA ZRENJANIN d.o.o.,
Cvetna 1,
23000 Zrenjanin
tel/fax +381 23 535 842
servis@kolpa.rs

Centrul de asistență autorizată
pentru România:

KOLPA, d.o.o. Metlika
Rosalnice 5,
8330 Metlika, Slovenia
tel +386 7 36 92 234,
+386 7 36 92 235
fax +386 7 36 92 293
servis@kolpa.si

Уповноважений сервисний
центр для України:

WaterPlanet
Hlybochytka St, 13,
Kyiv, Ukraine, 04050
tel +38 (044) 494 4067
+38 (098) 494 4067
info@waterplanet.com.ua

Il centro d'assistenza
autorizzato in Italia:

KOLPA, d.o.o. Metlika
Rosalnice 5,
8330 Metlika, Slovenia
tel +386 7 36 92 234,
+386 7 36 92 235
fax +386 7 36 92 293
servis@kolpa.si

Ovlašćeni serviseri
za podroćje Hrvatske:

KREKIĆ AVANGARD d.o.o.,
Molatska 8,
23000 Zadar, Hrvatska
tel +385 23 221 014,
fax +385 23 221 015
info@krekić-avangard.hr

Ovlašćeni servis
za podroćje Crne Gore:

KOLPA ZETA d.o.o.,
Industrijska zona b.b.,
85330 Kotor, Crna Gora
tel/fax +382 32 520 555
kolpazeta@t-com.me

Овластен сервис
за Македонија:

SANMARTI
Маршал Тито б.б., П.Фах 221,
1200 Тетово, Македонија
тел +389 44 379 024
Факс +389 44 379 025
tetovo@sanmarti.com.mk

Authorised service centre for the
United Kingdom and Ireland:

KOLPA, d.o.o. Metlika
Rosalnice 5,
8330 Metlika, Slovenia
tel +386 7 36 92 234,
+386 7 36 92 235
fax +386 7 36 92 293
servis@kolpa.si

Le centre de service autorisé
sur le territoire de la France:

KOLPA, d.o.o. Metlika
Rosalnice 5,
8330 Metlika, Slovenia
tel +386 7 36 92 234,
+386 7 36 92 235
fax +386 7 36 92 293
servis@kolpa.si

12/2025



KOLPA, d.o.o. Metlika
Rosalnice 5
SI-8330 Metlika
SLOVENIJA

tel.: +386 07/36-92-100
fax.: + 386 07/36-92-166

e-mail: info@kolpa.si
www.kolpa.si